

UNIVERSITATEA "AUREL VLAICU" DIN ARAD

FACULTATEA DE ȘTIINȚE ECONOMICE

RAPORT

al Comisiei pentru Evaluarea și Asigurarea Calității (CEAC) a Facultății de Științe Economice -2021

1.Misiune, obiective, integritate academică

Facultatea de Științe Economice face parte din Universitatea "Aurel Vlaicu" din Arad, a luat ființă prin H.G. nr. 866 /28.10.1999. Misiunea principală a Facultății de Științe Economice este aceea de a forma specialiști cu înaltă calificare în urma procesului didactic și de cercetare în parteneriat cu mediul economic, serviciile publice, sectorul privat și alte institute de cercetare sau centre universitare. Misiunea Facultății de Științe Economice definită în strategia acesteia constă în asumarea rolului de motor de dezvoltare al societății prin vegherea permanentă asupra cererii de specialiști din mediul economic și adaptarea permanentă a ofertei educaționale creând competențe profesionale și de cercetare pe toate domeniile abordate. Facultatea de Științe Economice își propune formarea de specialiști în domeniul economic și financiar cu pregătire universitară pe care să o actualizeze continuu pe baza celor mai noi realizări științifice din domeniul economic.

Facultatea de Științe Economice are 4 programe de studii de licență:

- Management
- Economia comerțului, turismului și serviciilor
- Finanțe și bănci
- Contabilitate și informatică de gestiune

Facultatea de Științe Economice are 5 programe de studii de master, după cum urmează:

- Strategii și politici de management
- Antreprenoriat și administrarea afacerilor
- Management și finanțare în administrația publică
- Finanțe corporative
- Expertiză contabilă și audit

2.Sistemul de conducere

Facultatea de Științe Economice are în componență Departamentul de Științe Economice condus de către un director de departament în persoana domnului conf.univ.Almași Robert. Consiliul Departamentului de Științe Economice este format din directorul de departament și 4 membrii.

Consiliul Departamentului de Discipline Economice este prezentat în tabelul de mai jos:

Nr.crt.	Funcția didactică	Nume și prenume
1	Conf. univ.dr.	Almasi Robert Cristian
2	Lect. univ.dr.	Condea Bogdan Virgil
3	Lect. univ.dr.	Gomoi Bogdan Cosmin
4	Lect. univ.dr.	Barbu Florentina Simona
5	Lect. univ.dr.	Săplăcan Silviu Ilie

Departamentul de Științe economice este format din 36 cadre didactice titulare în semestrul II 2020-2021, 35 cadre didactice titulare în semestrul I 2021-2022 și 4 cadre didactice asociate. Consiliul Facultății de Științe Economice cuprinde 11 cadre didactice și 4 studenți, membrii acestuia fiind aleși în mod democratic respectând regulamentele de alegeri, Carta UAV și legislația în vigoare.

Biroul Consiliului Facultății asigură conducerea operativă fiind format din decan, prodecan și directorul de departament.

FSEco are 5 reprezentanți cadre didactice în Senatul Universității și 2 studenți.

ORGANIGRAMA

Facultatea de Științe Economice		
Decan	Lector univ.dr.Sanda Grigorie	Telefon: 0257/252700 Adresa electronică: grigorie.sanda@uav.ro
Prodecani	Conf.univ.dr.Pantea Mioara Lector univ.Spinu Adina Eleonora	Telefon: 0257/252700 Adresa electronică: mioarapantea@gmail.com adinasturz@gmail.com
Director deparatament discipline economice	Conf.univ.dr.Almași Robert	Telefon: 0257/252700 Adresa electronică: robert.alamsi@uav.ro

Cadrele didactice care fac parte din Consiliul Facultății de Științe Economice sunt prezentate în tabelul de mai jos:

Nr.crt.	Numele și prenumele	Cadru didactic/Student
1.	Lile Ramona	Prof.univ.dr.
2.	Cernușca Lucian	Prof.univ.dr.
3.	Isac Florin	Conf.univ.dr.
4.	Bălan Leonard	Conf.univ.dr.
5.	Cilan Teodor	Conf.univ.dr.
6.	Pantea Mioara	Conf.univ.dr.
7.	Almași Robert	Conf.univ.dr.
8.	Cuc Lavinia	Lector.univ.dr.
9	Spînu Adina	Lector.univ.dr.
10.	Mazuru Luminița	Lector.univ.dr.
11.	Sanda Grigorie	Lector.univ.dr.

3.Structura sistemului de asigurare a calității

Sistemul de asigurarea și management al calității a fost reorganizat fiind înființată, conform legii, Comisia de evaluare și asigurarea a calității din universitate, care este asistată de comisii de evaluare și asigurare a calității la nivel de facultăți. Sistemul calității este coordonat la nivel executiv de prorectorul responsabil cu activitățile de învățământ și de asigurare a calității care cooperează cu decanul și prodecanul facultății. Responsabili pentru asigurarea calității la nivel de program de studii sunt coordonatorii programelor de studii respective, care colaborează strâns cu CEAC-FSEco și care sunt numiți dintre cadrele didactice cu experiență didactică și în domeniul asigurării calității, asigurându-se astfel o eficientă corelare a planurilor de învățământ cu cerințele pieței naționale a muncii, monitorizarea activității studenților pe parcursul semestrelor, integrarea noilor tehnologii de predare, precum și îmbinarea adecvată a predării cu metodele de examinare și evaluare.

Activitatea educațională este auditată intern de Comisiile de audit numite la nivelul fiecărei facultăți. Aceste comisii auditează programele de studii, activitatea din facultate și întocmesc rapoarte anuale sau de câte ori este necesar. Rapoartele de audit sunt prezentate conducerii facultății și consiliului facultății, iar rezultatele lor sunt incluse în raportul anual asupra calității academice din facultate, care este un document public. Periodic, se realizează studii obținându-se astfel implicarea și responsabilizarea unui mare număr de cadre didactice și o mai bună transmitere a informațiilor spre și dinspre structurile de management. O mare atenție s-a acordat cunoașterii de către studenți a documentelor elaborate în universitate și identificării opțiunilor lor.

Structurile pentru Asigurarea Calității promovează în UAV o cultură a calității prin luarea în considerare a valorilor, normelor și activităților practicate pentru evaluarea și monitorizarea calității activităților didactice și de cercetare.

4.Evaluarea periodică a calității corpului profesoral

Regulament privind evaluarea periodică a cadrelor didactice în Universitatea Aurel Vlaicu din Arad a fost elaborat în baza Legii nr. 87/2006 privind asigurarea calității educației și a Metodologiei de evaluare externă a ARACIS aprobată prin Hotărârea 1418 din 11.10.2006.

Pe baza acestui Regulament se desfășoară și activitatea de evaluare din cadrul FSE.

Evaluarea cadrelor didactice a inclus:

- Autoevaluarea
- Evaluarea cadrelor didactice de către studenți.
- Evaluarea colegială
- Evaluarea de către directorul de departament.

Procesul de evaluare a cadrelor didactice pentru anul 2021 s-a desfășurat conform următorului calendar:

Perioada	Activitatea	Observații
Mai 2021	Evaluarea cadrelor didactice de către studenți	Sesiunea I
Ianuarie 2022	Evaluarea cadrelor didactice de către studenți	Sesiunea a II-a
Ianuarie 2022	Autoevaluarea cadrelor didactice	
Ianuarie 2022	Evaluarea colegială	
Februarie 2022	Evaluarea de către directorul de departament	

Evaluarea cadrelor didactice se realizează anual, cu excepția evaluării cadrelor didactice de către studenți, care se realizează semestrial.

4.1. Autoevaluarea cadrelor didactice

Autoevaluarea cadrelor didactice din Facultatea de Științe Economice s-a realizat în luna ianuarie 2022 (autoevaluarea a făcut referire la anul calendaristic 2021), prin completarea pe platforma integrată de management universitar SUMS a unui document tipizat numit „FIȘA DE AUTOEVALUARE A ACTIVITĂȚII ȘTIINȚIFICE ȘI DIDACTICE”. Modul de completare a acestei fișe se găsește în „Procedura operațională privind autoevaluarea cadrelor didactice din UAV”(PO.19).

Autoevaluarea are în vedere următoarele activități ale cadrelor didactice: activitatea didactică, științifică și cea din comunitatea academică.

Autoevaluarea cadrelor didactice din FSE a fost coordonată de către CEAC-FSEco.

CEAC-FSEco a format comisia de verificare a fișelor de autoevaluare din: directorul de departament, un membru al CEAC-FSEco și responsabilul cu cercetarea științifică din cadrul Facultății de Științe Economice. În cazul verificării fișei de autoevaluare a directorului de departament, comisia a fost formată din decanul facultății, un membru CEAC-FSEco și responsabilul cu cercetarea științifică din cadrul Facultății de Științe Economice. În cazul responsabilului cu cercetarea științifică din cadrul facultății comisia de verificare a fost formată din decanul facultății, directorul de departament și un membru CEAC-FSEco. Acestea au fost numite de către decan.

Autoevaluarea este un proces prin care fiecare cadru didactic din FSEco își examinează

activitatea proprie și furnizează o descriere completă și corectă a activității pe care a desfășurat-o și își asumă deplina responsabilitate pentru autoevaluarea făcută, prin semnătură pe formularele de autoevaluare („Fișa de autoevaluare”).

Acțiunile de autoevaluare au fost desfășurate pe baza programării stabilite, pentru toate cadrele didactice din cadrul FSEco.

În luna ianuarie 2022 fiecare cadru didactic din cadrul FSEco a completat și semnat Fișa de autoevaluare.

În prima decadă a lunii februarie, Comisia de verificare a fișelor de autoevaluare a validat punctajele fiecărui cadru didactic. În cazul existenței unor neclarități comisia poate solicita cadrului didactic documente justificative privind punctajul înscris în Fișa de autoevaluare.

CEAC-FSEco a constituit câte un dosar pentru fiecare cadru didactic membru al departamentului de discipline economice. Acest dosar cuprinde Fișa de autoevaluare avizată de către comisie.

Un raport cumulativ, care cuprinde toate cadrele didactice ale facultății, s-a transmis de către CEAC-FSEco decanului facultății și directorului de departament din care face parte cadrul didactic respectiv.

Prelucrarea și centralizarea datelor legate de procesul de autoevaluare a scos în evidență următoarele:

Au fost evaluate un nr. 32 de cadre didactice din cadrul Departamentul de discipline economice, astfel:

- Profesori: 2
- Conferențieri: 13
- Lectori: 13
- Asistenți: 4

Situația autoevaluării se prezintă astfel:

Tabel 1: Situația numerică a cadrelor didactice titulare și punctajul minim/maxim pe fiecare grad didactic

Cadre didactice evaluate	Număr		Punctaj minim	Punctaj maxim
	Titulari	Asociați		
Profesori	2	-	89,25	475,63
Conferențieri	13	-	16	1940,5
Lectori	13	-	60	581,5
Asistenți	4	-	64	138,33

Figura 1: Situația punctajului maxim și minim aferentă gradului didactic de profesor



Figura 2: Situația punctajului maxim și minim aferentă gradului didactic de conferențiar



Figura 3: Situația punctajului maxim și minim aferentă gradului didactic de lector

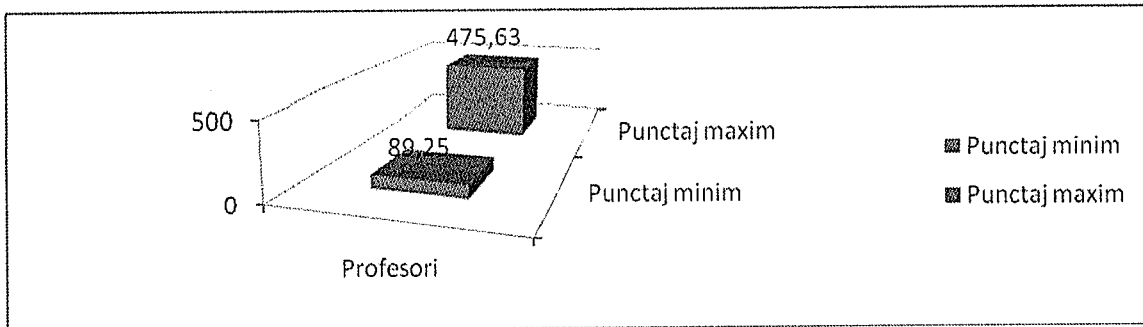

Figura 4: Situația punctajului maxim și minim aferentă gradului didactic de asistent

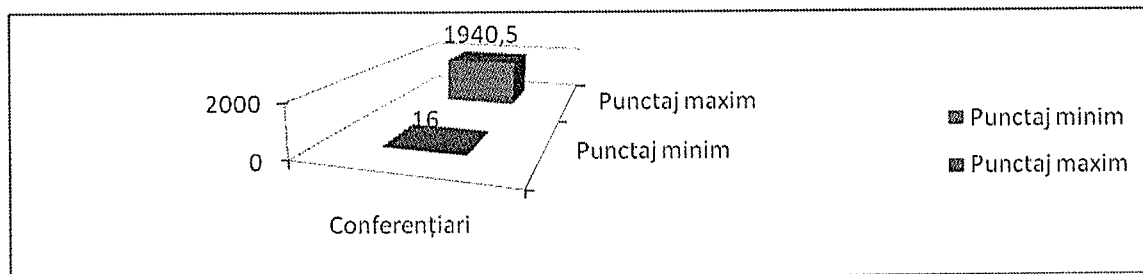

Figura 5: Situația punctajului minim obținut pe grade didactice

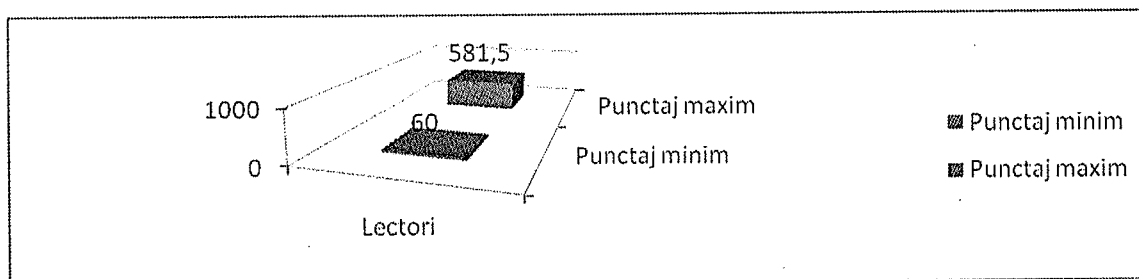

Figura 6: Situația punctajului maxim obținut pe grade didactice

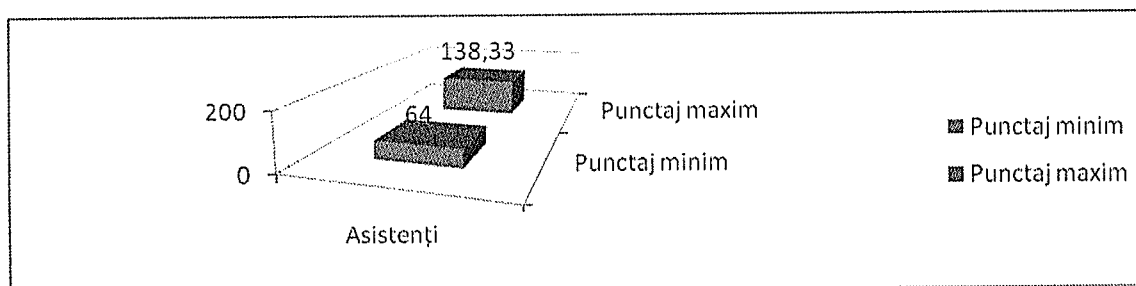

Figura 7: Situația punctajului minim și maxim obținute pe grade didactice

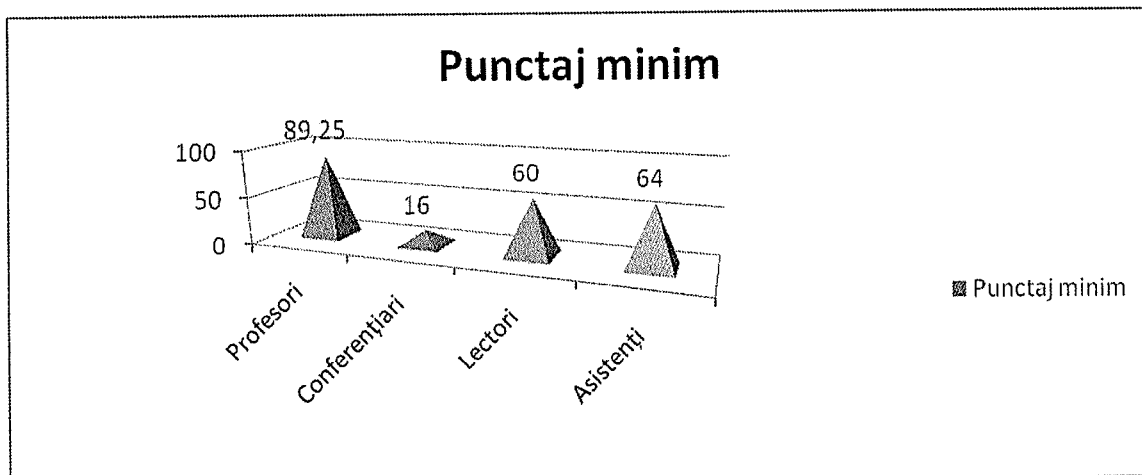

Situația rezultatelor autoevaluării cadrelor didactice din cadrul departamentului de discipline economice, este:

Tabel 2: Situația punctajului obținut pe fiecare cadru didactic

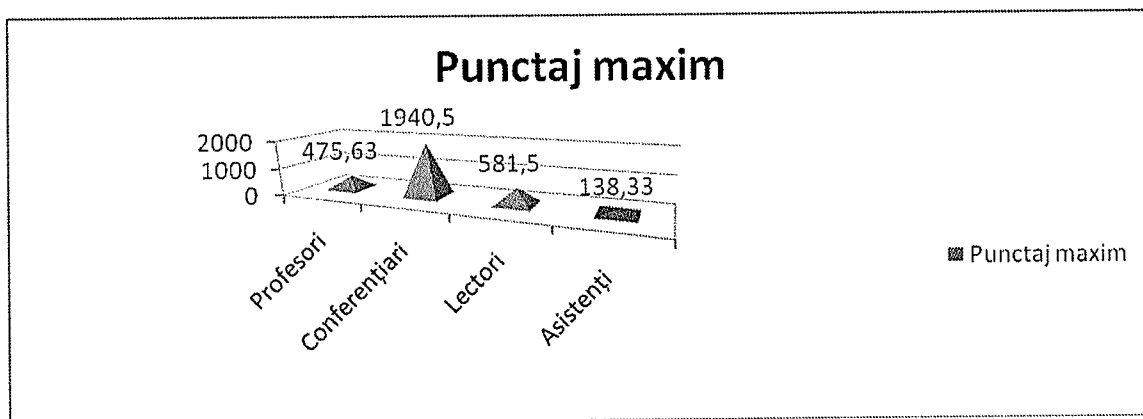
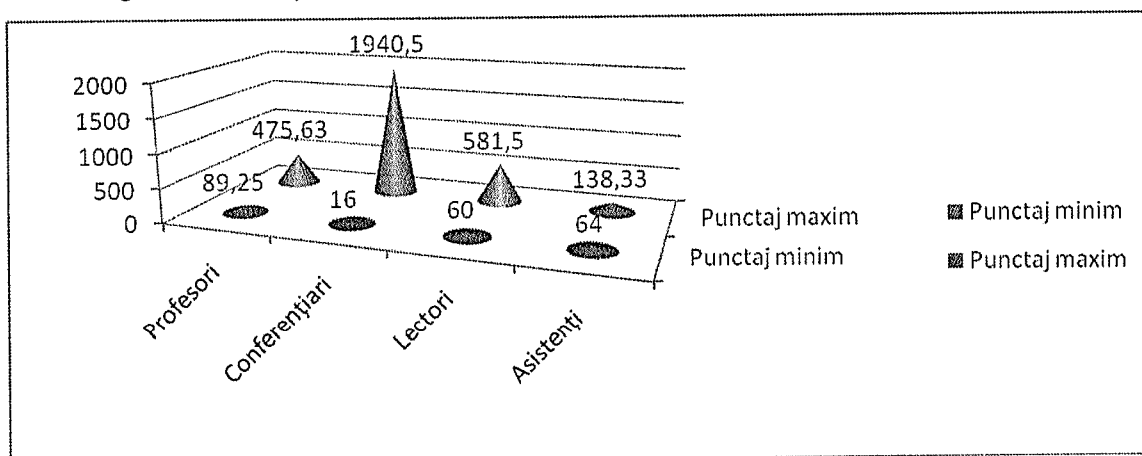
Nr. crt.	Cadre didactice ale departamentului	Grad didactic	Punctaj obținut	Observații
1.	c.d.1	Conf.univ.dr.	242,5	
2	c.d.2	Lect.univ.dr.	137,5	
3	c.d.3	Lect.univ.dr.	118,5	
4	c.d.4	Conf.univ.dr.	190,5	
5	c.d.5	Asis. univ.dr.	138,33	
6	c.d.6	Asist.univ.dr.	79	
7	c.d.7	Lect.univ.dr	47,88	
8	c.d.8	Prof.univ.dr.	475,63	
9	c.d.9	Conf.univ.dr.	385	
10	c.d.10	Lect.univ.dr.	223,5	
11	c.d.11	Conf.univ.dr..	364,5	
12	c.d.12	Lect.univ.dr.	228,25	
13	c.d.13	Conf.univ.dr	205,79	
14	c.d.14	Lect.univ.dr.	581,5	
15	c.d.15	Conf.univ.dr.	444,5	
16	c.d.16	Conf.univ.dr	386,5	
17	c.d.17	Conf.univ.dr.	1940,5	
18	c.d.18	Conf.univ.dr.	164,5	
19	c.d.19	Lect.univ.dr.	60	
20	c.d.20	Conf.univ.dr.	16	
21	c.d.21	Conf.univ.dr.	230	
22	c.d.22	Conf.univ.dr.	373	
23	c.d.23	Lect.univ.dr.	79,08	
24	c.d.24	Lect.univ.dr.	341,5	
25	c.d.25	Asist.univ.dr..	64	
26	c.d.26	Lect.univ.dr	358	
27	c.d.27	Asist.univ.drd.	126,5	
28	c.d.28	Lect.univ.dr.	194	
29	c.d.29	Lect.univ.dr	338,79	
30	c.d.30	Lect.univ.dr	276,42	
31	c.d.31	Prof.univ.dr	89,25	
32	c.d.32	Conf.univ.dr.	105,2	

Centralizarea datelor legate de autoevaluarea cadrelor didactice titulare din cadrul Facultății de Științe Economice a scos în evidență calificativele favorabile obținute de fiecare cadru didactic.

4.2.Evaluarea personalului didactic de către studenți

Evaluarea cadrelor didactice de către studenți reprezintă o componentă importantă în formarea unei opinii corecte despre performanța profesională și morală a fiecărui cadru didactic și s-a realizat pe baza unui document tipizat, numit „CHESTIONAR DE EVALUARE A

ACTIVITĂȚII DIDACTICE DE CĂTRE STUDENȚI” aprobat de Senatul UAV.

În cadrul Facultății de Științe Economice, evaluarea cadrelor didactice de către studenți s-a realizat în conformitate cu *Regulamentul privind evaluarea periodică a cadrelor didactice în UAV*, în 2 sesiuni de evaluare: mai 2021 și ianuarie 2022. Responsabilii cu asigurarea calității din departament au participat la toate activitățile de evaluare care implică studenții unui an de studiu dintr-o sesiune de evaluare, chiar dacă în cadrul acestora au fost evaluate cadre didactice din afara departamentului lor. Evaluarea de către studenți a cadrelor didactice este coordonată de către CEAC-FSEco cu implicarea cadrelor didactice îndrumători de an.

Evaluarea s-a realizat semestrial în ultimele două săptămâni de activitate didactică din fiecare semestru înainte de începerea sesiunii de examene.

Procesul de evaluare a cadrelor didactice de către studenți s-a realizat pe platforma integrată de management universitar, în acest caz CEAC-FSEco revenindu-i sarcina de a populariza și încuraja participarea studenților la procesul de evaluare. Evaluarea s-a realizat de către studenți în condiții de anonimat. Studenții au avut libertatea de a participa sau nu la evaluare. Au fost interzise acțiunile de manipulare, condiționare sau influențare directă sau indirectă a studenților în libera exprimare a opiniilor proprii. Evaluarea de către studenți a cadrelor didactice reprezintă o metodă importantă pentru formarea unei opinii corecte despre performanța didactică și morală a fiecărui cadru didactic și s-a realizat pe baza chestionarului „*Chestionar de evaluare a activității didactice de către studenți*”.

Acțiunile de evaluare de către studenți a cadrelor didactice s-a desfășurat pe baza programării stabilite, pentru toate cadrele didactice din cadrul FSEco-UAV. Completarea chestionarelor s-a realizat individual. A fost obligatorie completarea răspunsului la toate întrebările din chestionar. Prelucrarea datelor obținute în urma evaluării s-a făcut prin calculul mediilor corespunzătoare fiecărui criteriu de apreciere pentru fiecare disciplină predată. S-a întocmit un grafic comparativ pentru fiecare criteriu de apreciere la toate disciplinele predate de către un cadru didactic. Comentariile și sugestiile din chestionare s-au centralizat în raport, fără nici o modificare a conținutului lor. Nu s-a luat în calcul chestionarele provenite de la studenți a căror participare la activitatea didactică evaluată a fost de sub 25%.

Fișele de evaluare ale cadrului didactic de către studenți s-au completat direct pe platforma integrată de management universitar, caz în care activitățile de mai sus vor fi preluate de către platformă.

CEAC-FSEco a constituit câte un dosar pentru fiecare cadru didactic membru al departamentului. Acest dosar cuprinde Raportul de evaluare de către studenți a cadrului didactic, în două exemplare și formularele prin care a fost evaluat de către studenți cadrul didactic respectiv.

Raportul de evaluare s-a întocmit în două exemplare, din care unul se arhivează (pe o perioadă de 5 ani), iar un exemplar se înmânează cadrului didactic evaluat. Rezultatele evaluării cadrelor didactice de către studenți sunt discutate individual de către decan și cadrul didactic evaluat, în vederea asigurării creșterii calității procesului didactic.

Copii ale Rapoartelor de evaluare a cadrelor didactice de către studenți au fost puse la dispoziția Decanului, pentru alcătuirea Rapoartelor de autoevaluare ale programelor de studii. Un raport cumulativ, care cuprinde toate cadrele didactice ale facultății s-a transmis de către CEAC-FSEco, decanului facultății și directorului de departament din care face parte cadrul didactic evaluat.

CEAC-FSEco a întocmit un Raport sintetic asupra evaluării cadrelor didactice de către studenți care a stat la baza întocmirii Raportului asupra calității în cadrul facultății. Prelucrarea informațiilor legate de evaluarea cadrelor didactice de către studenți se prezintă astfel:

- Evaluarea cadrelor didactice de către studenți în perioada: ***Semestrul II an universitar 2020-2021(sesiunea I):***

Au fost evaluate un nr. de 36 cadre didactice din departamentul de Economie, astfel:

- Profesori: 3 persoane
- Conferențieri: 14 persoane
- Lectori: 15 persoane

Asistenți universitari: 4 persoane

Situația evaluării cadrelor didactice de către studenți se prezintă astfel:

Tabel 1: Situația numerică a cadrelor didactice titulare/asociate și punctajul minim/maxim pe fiecare grad didactic

Cadre didactice evaluate	Număr		Punctaj minim	Punctaj maxim
	Titulari	Asociați		
Profesori	2	1	4,23	4,80
Conferențieri	13	1	4,07	4,90
Lectori	13	2	4,20	4,95
Asistenți	4	-	4,40	4,87

Figura 1: Situația numerică a profesorilor titulari și asociați



Figura 2: Situația numerică a conferențiarilor titulari și asociați



Figura 3: Situația numerică a lectorilor titulari și asociați

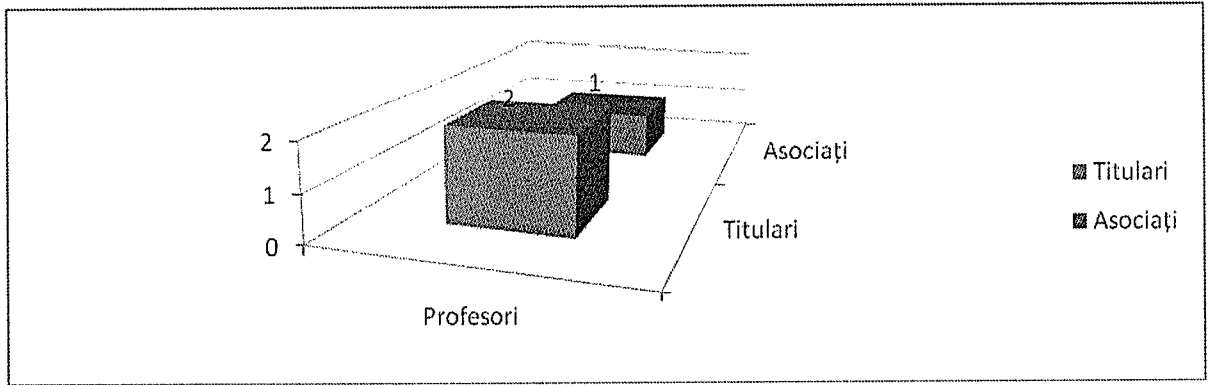

Figura 4: Situația numerică a asistenților titulari și asociați

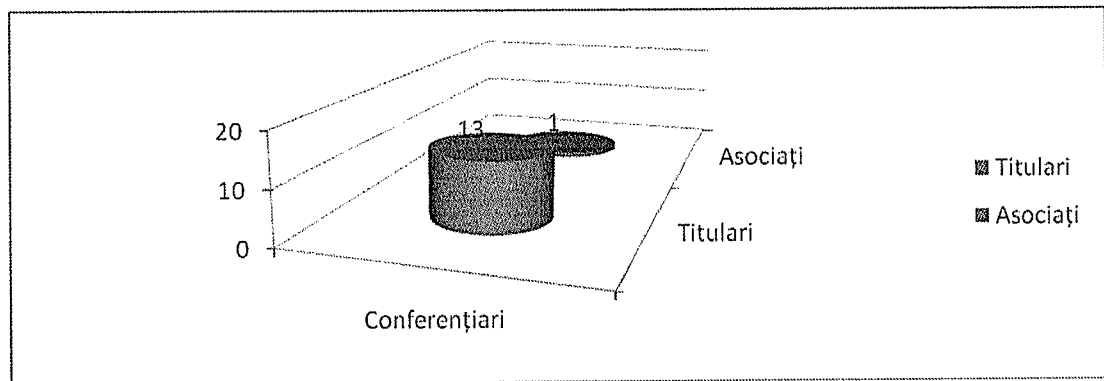

Figura 5: Situația mediei minime obținute pe grade didactice

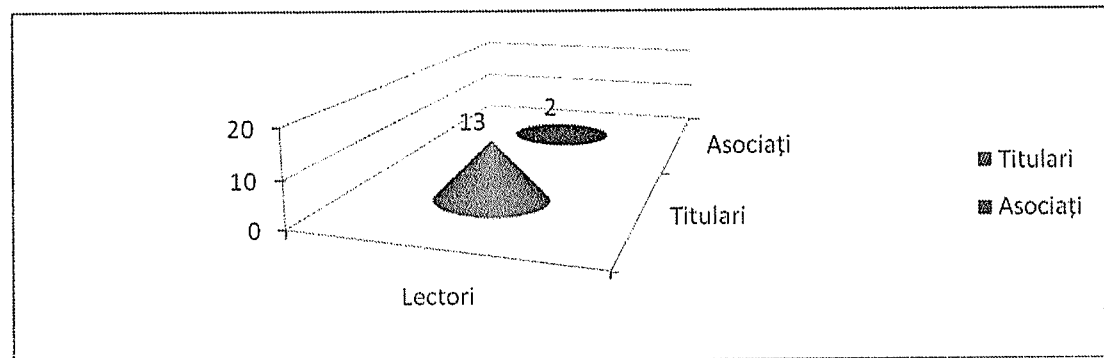

Figura 6: Situația mediei maxime obținute pe grade didactice

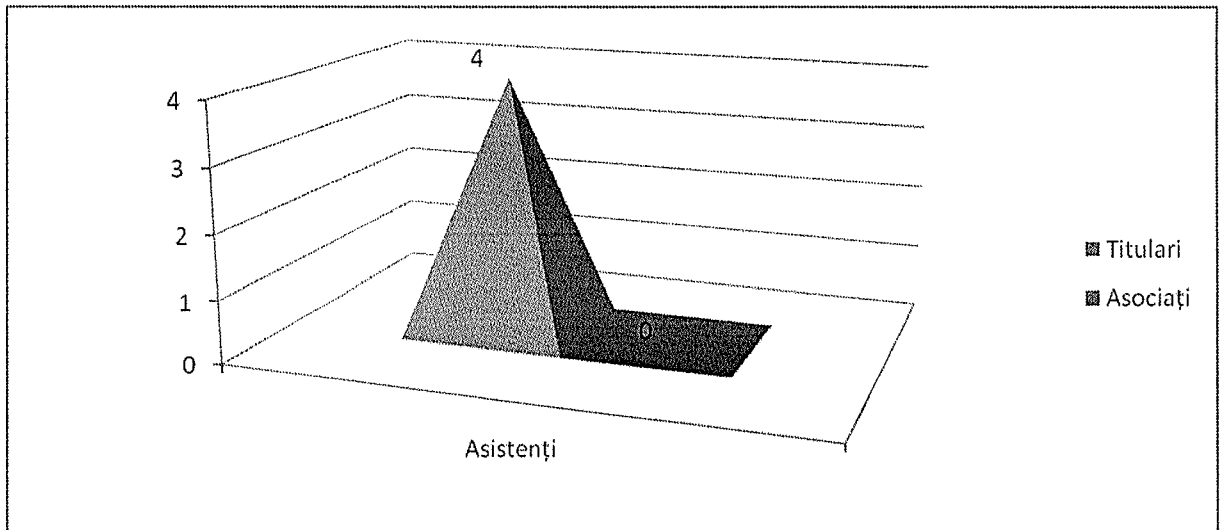

Figura 7: Situația mediei minime și maxime obținute pe grade didactice

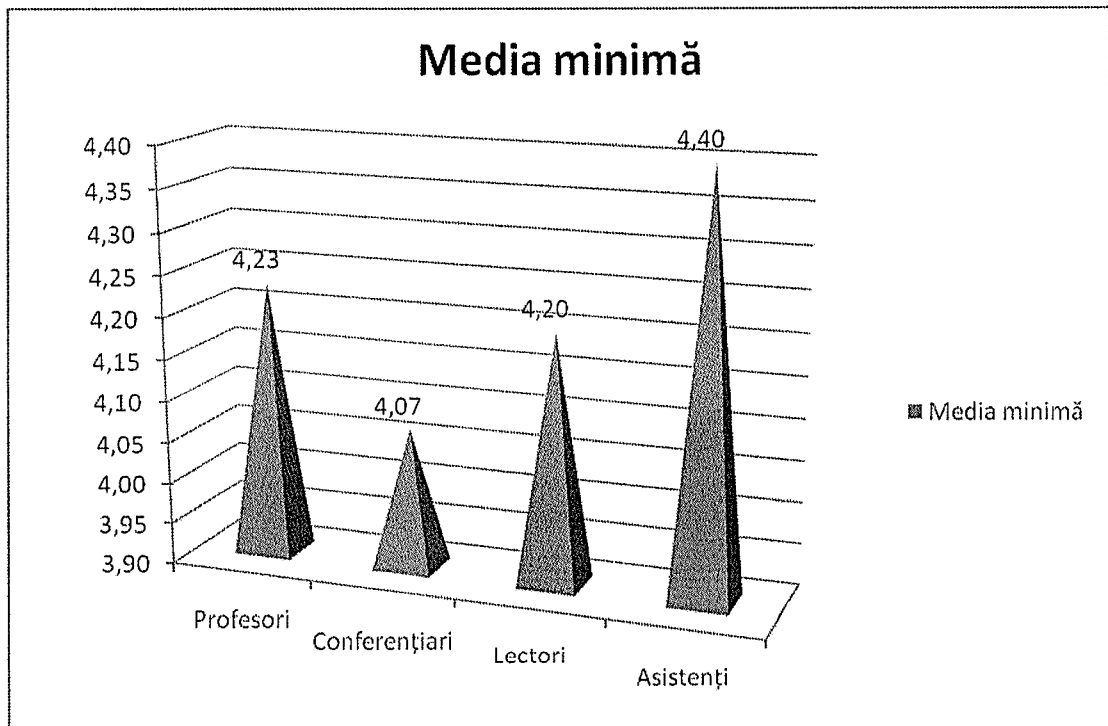

Tabel 2: Situația cumulativă

privind rezultatele obținute de cadrele didactice la curs din cadrul FSEco (semestrul II 2020-

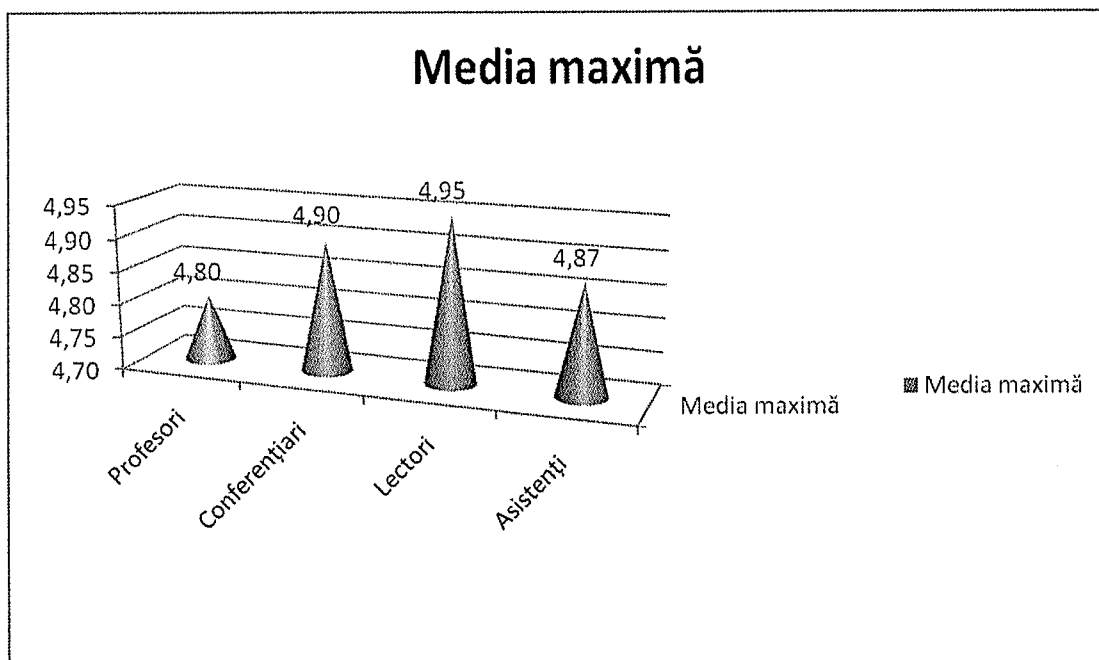
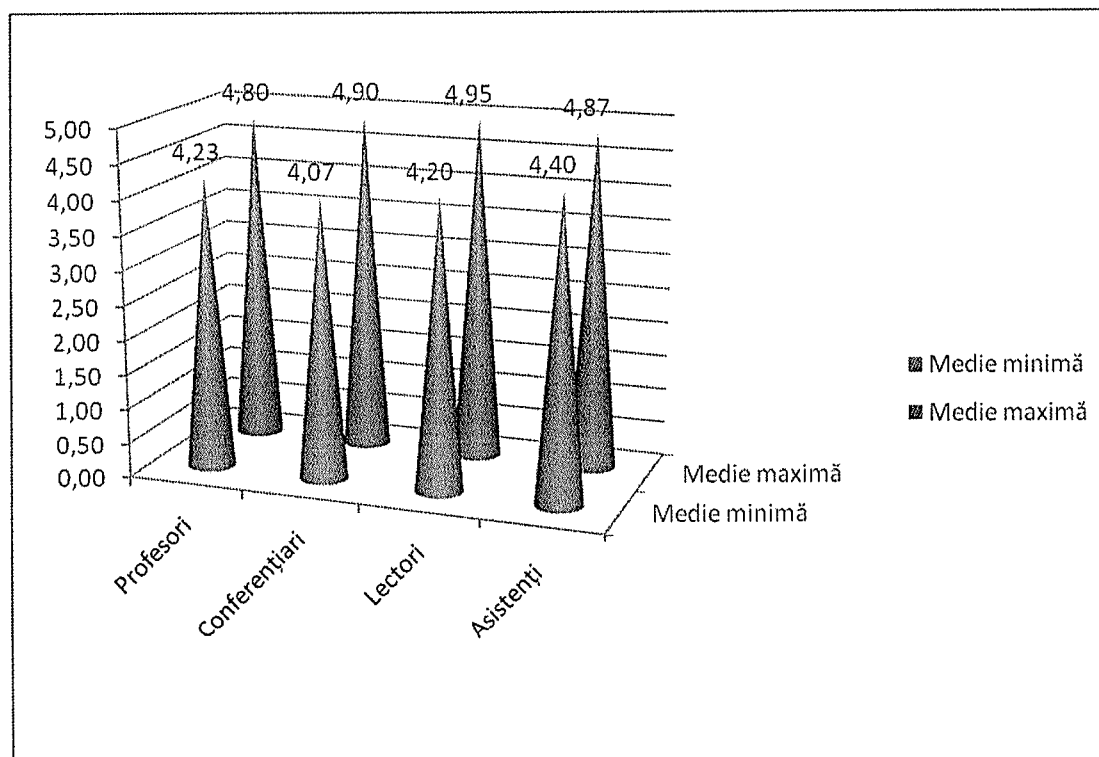
2021)

Nr. crt.	Nume și prenume c.d.	Grad didactic	Media generală obținută	Observații
1	c.d.1	Conf. univ.dr	4,90	
2	c.d.2	Lect.univ.dr.	4,60	
3	c.d.3	Lect.univ.dr.	4,65	
4	c.d.4	Conf.univ.dr.	4,75	
5	c.d.5	Asist. univ.dr.	-	
6	c.d.6	Aist. univ. dr.	-	
7	c.d.7	Lect.univ.dr.	4,50	
8	c.d.8	Prof.univ.dr.	4,70	
9	c.d.9	Conf.univ.dr.	4,85	
10	c.d.10	Lect.univ.dr.	4,62	
11	c.d.11	Conf.univ.dr.	4,10	
12	c.d.12	Lect.univ.dr.	4,15	
13	c.d.13	Conf. univ.dr.	4,50	
14	c.d.14	Lect.univ.dr.	4,95	
15	c.d.15	Conf.univ.dr.	4,67	
16	c.d.16	Conf.univ.dr.	4,75	
17	c.d.17	Conf.univ.dr.	4,95	
18	c.d.18	Conf.univ.dr.	4,45	
19	c.d.19	Lect.univ.dr.	4,18	
20	c.d.20	Conf.univ.dr.	4,77	
21	c.d.21	Conf.univ.dr.	4,40	
22	c.d.22	Conf.univ.dr.	4,61	
23	c.d.23	Lect.univ.dr.	4,79	
24	c.d.24	Lect.univ.dr.	4,64	
25	c.d.25	Asist.univ.dr.	-	
26	c.d.26	Lect. univ.dr	4,90	
27	c.d.27	Asist.univ.drd.	-	
28	c.d.28	Lect.univ.dr.	4,75	
29	c.d.29	Lect. univ.dr.	4,72	
30	c.d.30	Lect univ.dr.	4,10	
31	c.d.31	Prof.univ.dr.	4,12	
32	c.d.32	Conf univ.dr.	4,68	
33	c.d.33	Prof.univ.dr.	4,60	
34	c.d.34	Conf univ.dr.	4,65	
35	c.d.35	Lect.univ.dr.	4,40	
36	c.d.36	Lect.univ.dr.	4,43	

Tabel 3:Situația cumulativă

privind rezultatele obținute de cadrele didactice la seminar din cadrul FSEco (semestrul II

2020-2021)

Nr. crt.	Nume și prenume c.d.	Grad didactic	Media generală obținută	Observații
1	c.d.1	Conf. univ.dr	4,90	
2	c.d.2	Lect.univ.dr.	4,80	
3	c.d.3	Lect.univ.dr.	4,82	
4	c.d.4	Conf.univ.dr.	4,90	
5	c.d.5	Asist. univ.dr.	4,50	
6	c.d.6	Aist. univ. dr.	4,40	
7	c.d.7	Lect.univ.dr.	4,62	
8	c.d.8	Prof.univ.dr.	4,90	
9	c.d.9	Conf.univ.dr.	4,90	
10	c.d.10	Lect.univ.dr.	4,80	
11	c.d.11	Conf.univ.dr.	4,05	
12	c.d.12	Lect.univ.dr.	4,25	
13	c.d.13	Conf. univ.dr.	4,62	
14	c.d.14	Lect.univ.dr.	4,95	
15	c.d.15	Conf.univ.dr.	4,70	
16	c.d.16	Conf.univ.dr.	4,90	
17	c.d.17	Conf.univ.dr.	-	
18	c.d.18	Conf.univ.dr.	4,70	
19	c.d.19	Lect.univ.dr.	4,40	
20	c.d.20	Conf.univ.dr.	4,87	
21	c.d.21	Conf.univ.dr.	4,50	
22	c.d.22	Conf.univ.dr.	4,72	
23	c.d.23	Lect.univ.dr.	4,54	
24	c.d.24	Lect.univ.dr.	4,77	
25	c.d.25	Asist.univ.dr.	4,67	
26	c.d.26	Lect. univ.dr	4,90	
27	c.d.27	Asist.univ.drd.	4,87	
28	c.d.28	Lect.univ.dr.	4,90	
29	c.d.29	Lect. univ.dr.	4,87	
30	c.d.30	Lect univ.dr.	4,45	
31	c.d.31	Prof.univ.dr.	4,35	
32	c.d.32	Conf univ.dr.	4,87	
33	c.d.33	Prof.univ.dr.	-	
34	c.d.34	Conf univ.dr.	4,65	
35	c.d.35	Lect.univ.dr.	-	
36	c.d.36	Lect.univ.dr.	-	

➤ Evaluarea cadrelor didactice de către studenți în perioada: *Semestrul I an universitar 2021-2022(sesiunea a II-a):*

Au fost evaluate un nr. de 35 cadre didactice din departamentul de Economie, astfel:

- Profesori: 3 persoane

• Conferențieri: 14 persoane

• Lectori: 14 persoane

Asistenți universitari: 4 persoane

Situația evaluării cadrelor didactice de către studenți se prezintă astfel:

Tabel 1: Situația numerică a cadrelor didactice titulare/asociate și punctajul minim/maxim pe fiecare grad didactic

Cadre didactice evaluate	Număr		Punctaj minim	Punctaj maxim
	Titulari	Asociați		
Profesori	2	1	4,40	4,73
Conferențieri	13	1	4,26	4,84
Lectori	13	1	3,94	4,88
Asistenți	4	-	4,59	4,79

Figura 1: Situația numerică a profesorilor titulari și asociați



Figura 2: Situația numerică a conferențierilor titulari și asociați



Figura 3: Situația numerică a lectorilor titulari și asociați

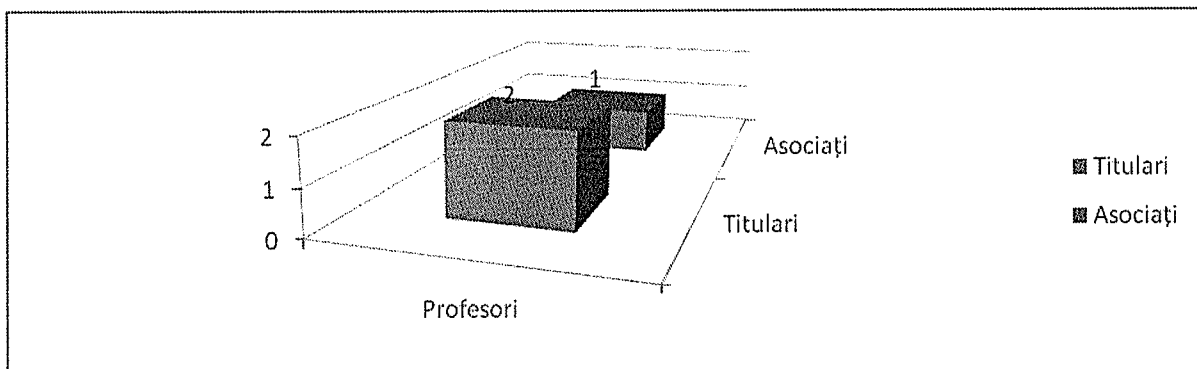

Figura 4: Situația numerică a asistenților titulari și asociați

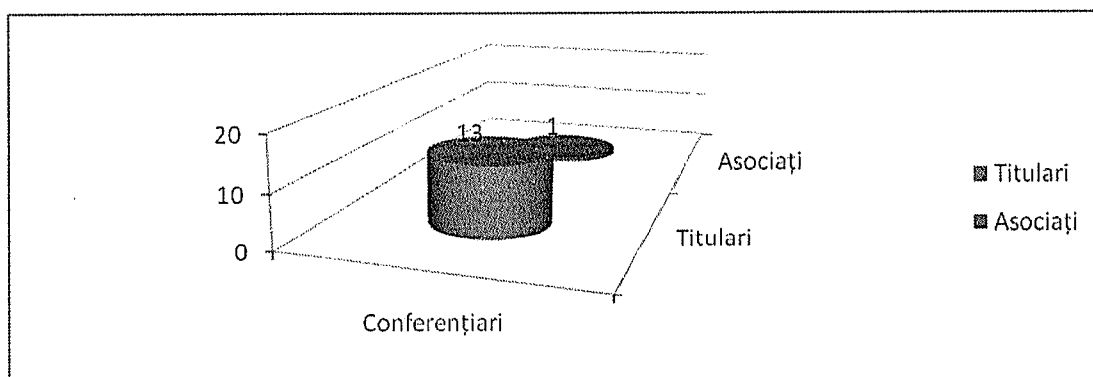

Figura 5: Situația mediei minime obținute pe grade didactice

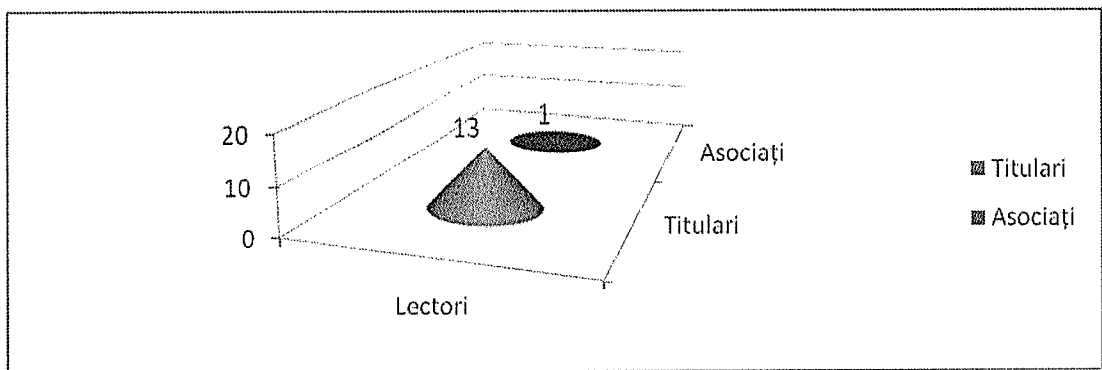

Figura 6: Situația mediei maxime obținute pe grade didactice

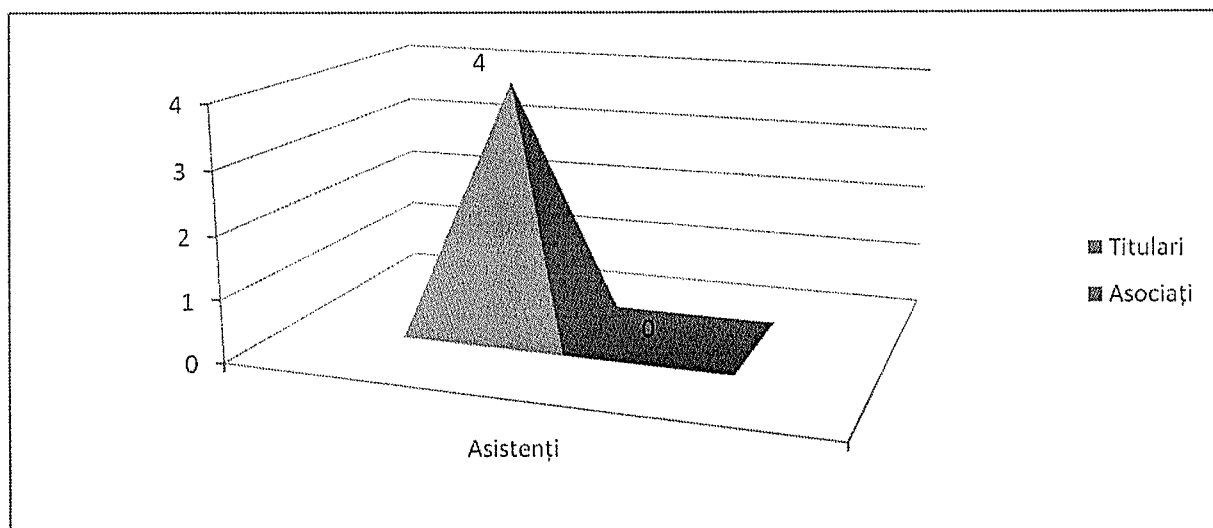

Figura 7: Situația mediei minime și maxime obținute pe grade didactice

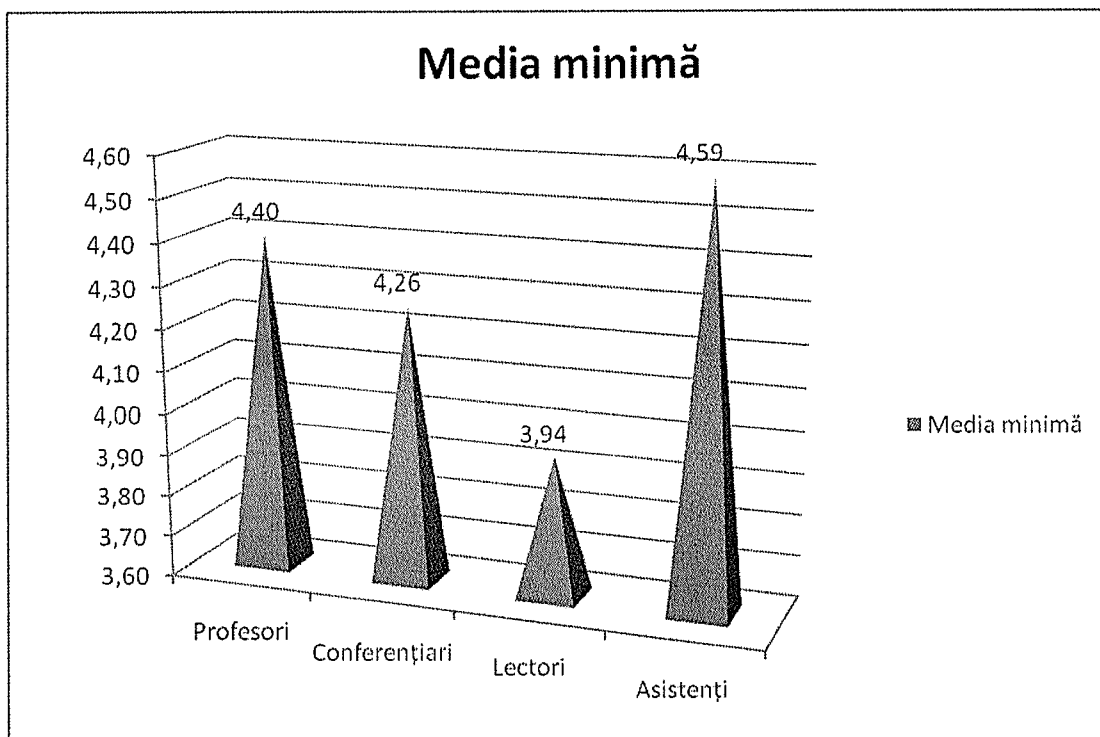

Tabel 2: Situația cumulativă

privind rezultatele obținute de cadrele didactice la curs din cadrul FSEco (semestrul I 2021-2022)

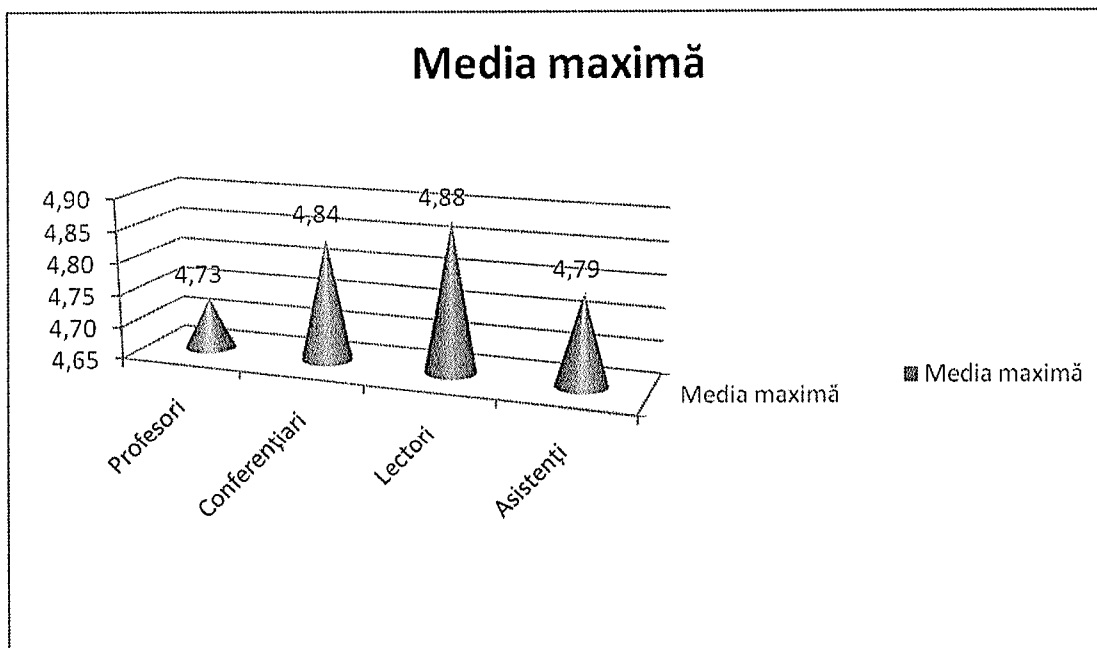
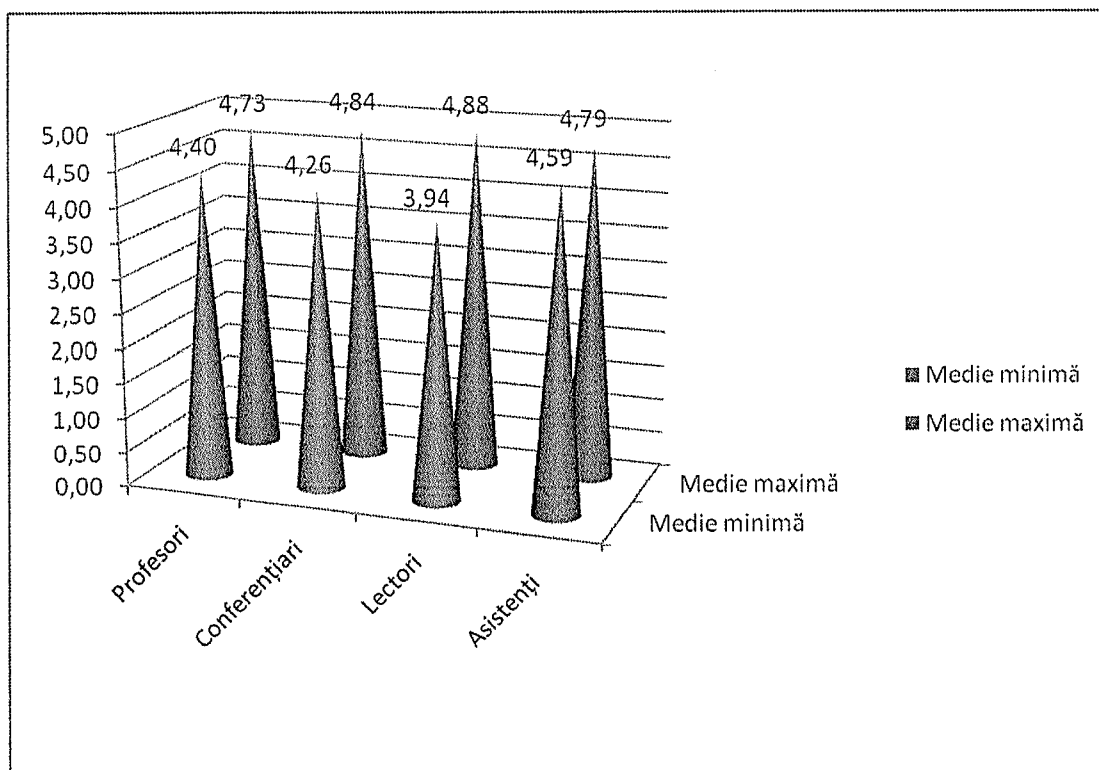
Nr. crt.	Nume și prenume c.d.	Grad didactic	Media generală obținută	Observații
1	c.d.1	Conf. univ.dr	4,61	
2	c.d.2	Conf.univ.dr.	4,42	
3	c.d.3	Lect.univ.dr.	4,78	
4	c.d.4	Lect.univ.dr.	4,65	
5	c.d.5	Asist. univ.rd	-	
6	c.d.6	Lect. univ. dr.	4,52	
7	c.d.7	Asist.univ.dr.	4,62	
8	c.d.8	Prof.univ.dr.	4,71	
9	c.d.9	Conf.univ.dr.	4,70	
10	c.d.10	Lect.univ.dr.	4,64	
11	c.d.11	Conf.univ.dr.	4,46	
12	c.d.12	Lect.univ.dr.	4,13	
13	c.d.13	Conf. univ.dr.	4,42	
14	c.d.14	Lect.univ.dr.	4,67	
15	c.d.15	Conf.univ.dr.	4,70	
16	c.d.16	Conf.univ.dr.	4,72	
17	c.d.17	Conf.univ.dr.	4,75	

18	c.d.18	Conf.univ.dr.	4,67	
19	c.d.19	Lect.univ.dr.	3,48	
20	c.d.20	Conf.univ.dr.	4,69	
21	c.d.21	Conf.univ.dr.	4,49	
22	c.d.22	Conf.univ.dr.	4,57	
23	c.d.23	Lect.univ.dr.	4,32	
24	c.d.24	Asist.univ.dr.	4,69	
25	c.d.25	Lect.univ.dr.	4,67	
26	c.d.26	Lect. univ.dr	4,84	
27	c.d.27	Asist.univ.dr.	-	
28	c.d.28	Lect.univ.dr.	4,67	
29	c.d.29	Lect. univ.dr.	4,70	
30	c.d.30	Prof. univ.dr.	4,38	
31	c.d.31	Lect.univ.dr.	4,74	
32	c.d.32	Conf. univ.dr.	4,47	
33	c.d.33	lect.univ.dr.	4,35	
34	c.d.34	Conf. univ.dr.	4,80	
35	c.d.34	Prof.univ.dr.	4,54	

Tabel 3: Situația cumulativă
privind rezultatele obținute de cadrele didactice la seminar din cadrul FSEco (semestrul I
2021-2022)

Nr. crt.	Nume și prenume c.d.	Grad didactic	Media generală obținută	Observații
1	c.d.1	Conf. univ.dr	4,76	
2	c.d.2	Conf.univ.dr.	4,77	
3	c.d.3	Lect.univ.dr.	4,98	
4	c.d.4	Lect.univ.dr.	4,94	
5	c.d.5	Asist. univ.rd	4,59	
6	c.d.6	Lect. univ. dr.	4,76	
7	c.d.7	Asist.univ.dr.	4,78	
8	c.d.8	Prof.univ.dr.	4,76	
9	c.d.9	Conf.univ.dr.	4,94	
10	c.d.10	Lect.univ.dr.	4,76	
11	c.d.11	Conf.univ.dr.	4,54	
12	c.d.12	Lect.univ.dr.	4,64	
13	c.d.13	Conf. univ.dr.	4,46	
14	c.d.14	Lect.univ.dr.	4,94	
15	c.d.15	Conf.univ.dr.	4,98	
16	c.d.16	Conf.univ.dr.	4,82	
17	c.d.17	Conf.univ.dr.	-	
18	c.d.18	Conf.univ.dr.	4,80	
19	c.d.19	Lect.univ.dr.	4,41	
20	c.d.20	Conf.univ.dr.	4,96	

21	c.d.21	Conf.univ.dr.	4,46	
22	c.d.22	Conf.univ.dr.	4,68	
23	c.d.23	Lect.univ.dr.	4,75	
24	c.d.24	Asist.univ.dr.	4,71	
25	c.d.25	Lect.univ.dr.	4,87	
26	c.d.26	Lect. univ.dr	4,92	
27	c.d.27	Asist.univ.dr.	4,79	
28	c.d.28	Lect.univ.dr.	4,67	
29	c.d.29	Lect. univ.dr.	4,91	
30	c.d.30	Prof. univ.dr.	4,43	
31	c.d.31	Lect.univ.dr.	4,87	
32	c.d.32	Conf. univ.dr.	4,06	
33	c.d.33	lect.univ.dr.	-	
34	c.d.34	Conf. univ.dr.	-	
35	c.d.34	Prof.univ.dr.	-	

Centralizarea datelor legate de evaluarea cadrelor didactice din cadrul FSEco de către studenți a scos în evidență calitative favorabile obținute de fiecare cadru didactic. Facultatea de Științe Economice, din cadrul UAV, prezintă o evoluție pozitivă privind misiunea și obiectivele stabilite în domeniul implementării sistemelor de evaluare a calității.

4.3.Evaluarea colegială

Evaluarea colegială este organizată anual în conformitate cu *Regulamentul privind evaluarea periodică a cadrelor didactice în UAV*. Fiecare cadru didactic din cadrul Facultății de Științe Economice a fost evaluat de către 3 colegi din cadrul departamentului de discipline economice.

Evaluarea colegială a fiecărui cadrului didactic s-a realizat pe baza „FIȘEI DE EVALUARE COLEGIALĂ”, iar rezultatele evaluărilor s-au centralizat de către responsabilii pentru asigurarea calității în „Raportul de evaluare colegială”, aprobate de Senatul UAV.

Evaluarea colegială este coordonată de CEAC-FSEco. CEAC-FSEco a format comisiile de evaluare colegială care apoi au fost numite de către decan. Selectarea membrilor comisiei de evaluare colegială (colegilor evaluatori) s-a făcut astfel:

- (a) un coleg evaluator a fost numit decătore persoana evaluată;
- (b) un coleg evaluator care a desfășurat/desfășoară activități didactice și/sau științifice în colaborare cu persoana evaluată a fost numit de către directorul de departament;
- (c) un coleg evaluator a fost numit de către președintele CEAC-FSEco având în vedere evitarea suprapunerii cu evaluarea anterioară.

Evaluarea colegială a avut loc în luna ianuarie 2022.

CEAC-FSEco a transmis colegilor evaluatori în cadrul ședinței din data de 21.01.2022,

lista cadrelor didactice în vederea evaluării.

Fiecare cadru didactic a trebuit să evalueze cel puțin trei colegi. Evaluarea colegială este un proces în care fiecare cadru didactic își asumă deplina responsabilitate pentru evaluările făcute, prin semnătură pe formularele de evaluare colegială („Fișa de evaluare colegială”).

Procesul de evaluare colegială a fost desfășurat pe baza programării stabilite pentru toate cadrele didactice din cadrul UAV. În vederea realizării evaluării colegiale, evaluatorul are dreptul să consulte Fișa de autoevaluare a colegului evaluat. În data de 21.01.2022 CEAC-FSEco a distribuit fiecărui cadru didactic din departament formularele de evaluare pentru toți colegii pe care îi evaluează. Comisia de calitate a primit nemijlocit și confidențial, de la fiecare cadru didactic formularele completate. În prima decadă a lunii februarie, CEAC-FSEco a evaluat performanțele activității didactice, științifice și auxiliare ale fiecărui cadru didactic.

Rezultatele evaluărilor a fost obținut prin calculul mediei simple pentru fiecare cadru didactic evaluat la fiecare criteriu de evaluare. CEAC-FSEco a întocmit un Raport de evaluare colegială pentru fiecare cadru didactic evaluat care conține:

- a) media obținută pe fiecare criteriu;
- b) media generală totală;
- c) numărul de fișe de evaluare valide.

Acest raport a fost transmis și cadrului didactic evaluat.

CEAC-FSEco a constituit câte un dosar pentru fiecare cadru didactic membru al departamentului. Acest dosar cuprinde Raportul de evaluare colegială, în două exemplare și formularele prin care a fost evaluat colegial cadrul didactic respectiv. Cadrul didactic evaluat are dreptul să consulte conținutul dosarului său de evaluare colegială. Copii ale Rapoartelor de evaluare colegială au fost puse la dispoziția Decanilor, pentru alcătuirea Rapoartelor de autoevaluare ale programelor de studii. Un raport cumulativ, care cuprinde toate cadrele didactice ale facultății, s-a transmis de către CEAC-FSEco decanului facultății și directorului de departament din care face parte cadrul didactic evaluat. CEAC-FSEco a întocmit un Raport sintetic asupra evaluării colegiale ce sta la baza întocmirii Raportului asupra calității în cadrul facultății.

Centralizarea datelor legate de evaluarea colegială a membrilor colectivului de cadre didactice din cadrul Facultatea Științe Economice a scos în evidență calificativele favorabile obținute de fiecare cadru didactic.

Evaluarea colegială a avut loc în luna ianuarie 2022.

Au fost evaluate un nr. de 36 cadre didactice din Departamentul de Discipline Economice, astfel:

- Profesori: 3

- Conferențari: 14
- Lectori: 15
- Asistenți: 4

Situația evaluării colegiale se prezintă astfel:

Tabel 1: Situația numerică a cadrelor didactice titulare/asociate și media minimă/maximă pe fiecare grad didactic

Cadre didactice evaluate	Număr		Media minimă	Media maximă
	Titulari	Asociați		
Profesori	2	1	4,53	5,00
Conferențari	13	1	4,03	5,00
Lectori	13	2	4,33	5,00
Asistenți	4	-	4,73	4,93

Figura 1: Situația mediei minime obținute pe grade didactice



Figura 2: Situația mediei maxime obținute pe grade didactice



Figura 3: Situația mediei minime și maxime obținute pe grade didactice

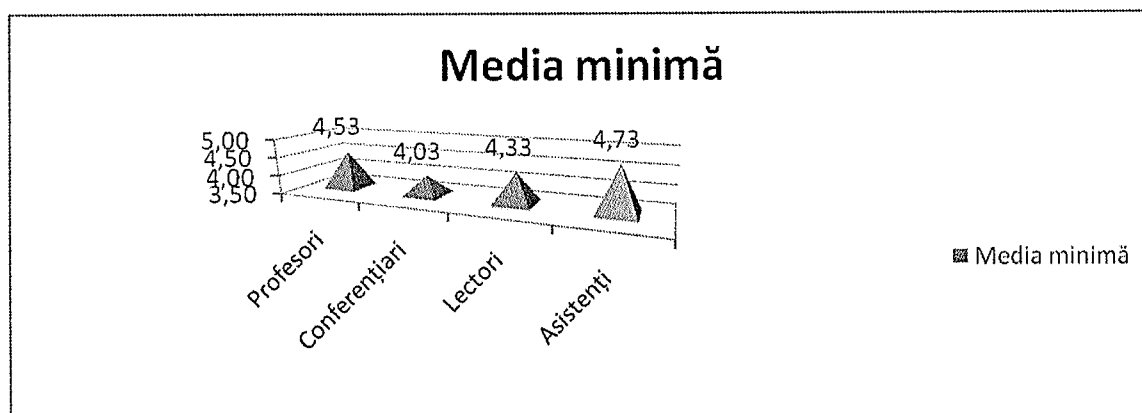

Situația rezultatelor evaluării colegiale a cadrelor didactice ale departamentului de discipline economice, este următoarea :

Tabel 2: Situația mediei generale obținute pe fiecare cadru didactic

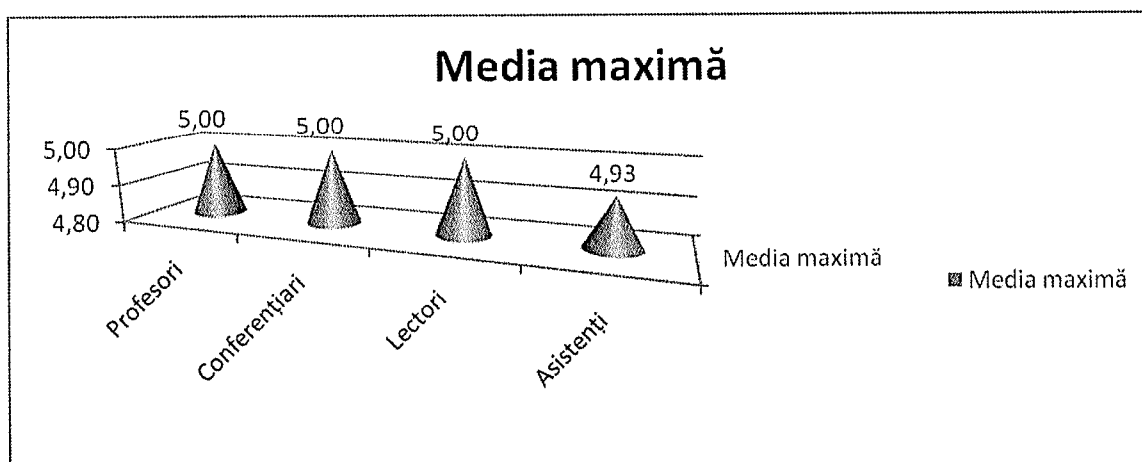
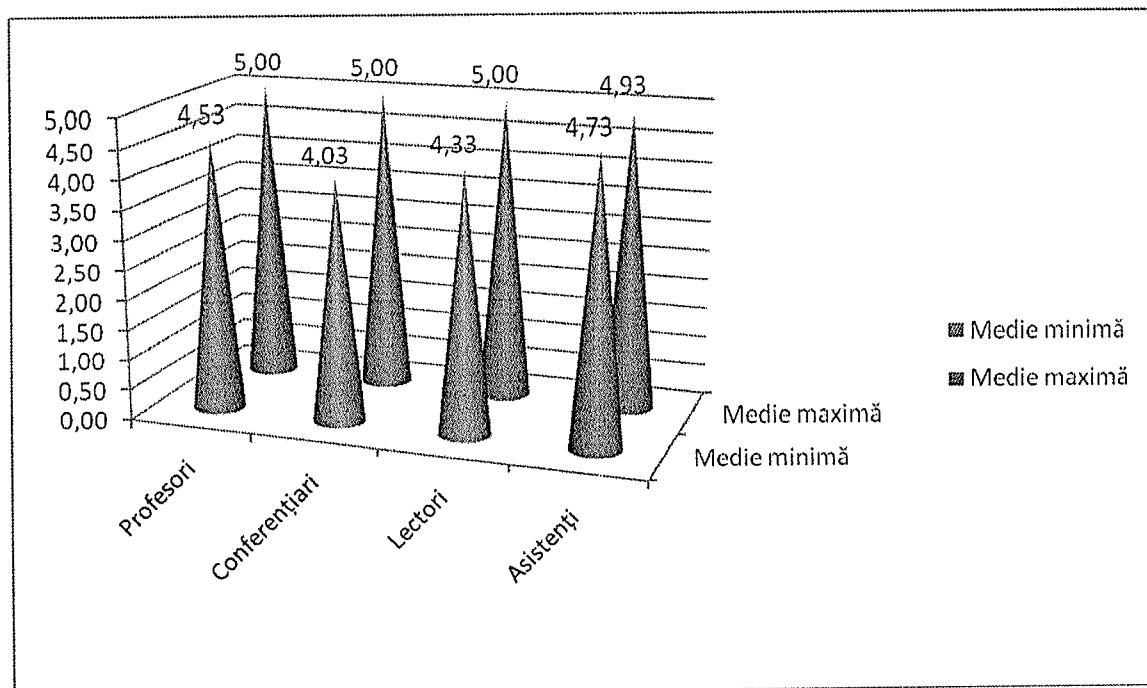
Nr. crt.	Cadre didactice ale departamentului	Gradul didactic	Media generală obținută	Observații
1.	c.d.1	Conf.univ.dr.	4,93	
2	c.d.2	Lect.univ.dr.	4,63	
3	c.d.3	Lect.univ.dr.	4,58	
4	c.d.4	Conf.univ.dr.	4,97	
5	c.d.5	Asist.univ.drd	4,73	
6	c.d.6	Asist.univ.dr.	4,85	
7	c.d.7	Lect.univ.dr	4,93	
8	c.d.8	Prof.univ.dr.	5,00	
9	c.d.9	Conf.univ.dr.	4,67	
10	c.d.10	Lect.univ.dr.	5,00	
11	c.d.11	Conf.univ.dr..	4,30	
12	c.d.12	Lect.univ.dr.	4,63	
13	c.d.13	Conf.univ.dr	4,83	
14	c.d.14	Lect.univ.dr.	4,93	
15	c.d.15	Conf.univ.dr.	4,77	
16	c.d.16	Conf.univ.dr	4,65	
17	c.d.17	Conf.univ.dr.	5,00	

18	c.d.18	Conf.univ.dr.	4,83	
19	c.d.19	Lect.univ.dr.	4,80	
20	c.d.20	Conf.univ.dr.	4,03	
21	c.d.21	Conf.univ.dr.	5,00	
22	c.d.22	Conf.univ.dr.	4,97	
23	c.d.23	Lect.univ.dr.	4,63	
24	c.d.24	Lect.univ.dr.	4,33	
25	c.d.25	Asist.univ.dr..	4,85	
26	c.d.26	Lect.univ.dr	5,00	
27	c.d.27	Asist.univ.drd.	5,00	
28	c.d.28	Lect.univ.dr.	5,00	
29	c.d.29	Lect.univ.dr	4,93	
30	c.d.30	Lect.univ.dr	4,67	
31	c.d.31	Prof.univ.dr	4,53	
32	c.d.32	Conf.univ.dr.	4,87	
33	c.d.33	Prof.univ.dr.	4,70	
34	c.d.34	Conf.univ.dr.	4,87	
35	c.d.35	Lect.univ.dr.	4,95	
36	c.d.36	Lect.univ.dr.	4,67	

Centralizarea datelor legate de evaluarea colegială a membrilor colectivului de cadre didactice din cadrul Facultății de Științe Economice a scos în evidență calificativele favorabile obținute de fiecare cadru didactic.

4.4.Evaluarea cadrelor didactice de către directorul de departament

În cadrul Facultății de Științe Economice, evaluarea cadrelor didactice de către directorul de departament s-a realizat prin completarea „FIȘEI DE EVALUARE A CADRELOR DIDACTICE DE CĂTRE DIRECTORUL DE DEPARTAMENT” în baza:

- Fișei de autoevaluare;
- Raportului de evaluare colegială;
- Raportului de evaluare a cadrului didactic de către studenți;
- Propriilor aprecieri cu privire la îndeplinirea diverselor cerințe cuprinse în fișa postului.

Evaluarea este coordonată de către directorul de departament din care face parte cadrul didactic evaluat.În cuprinsul fișei de evaluare a cadrelor didactice, directorul de departament a punctat:

- respectarea sarcinilor și a timpului de muncă;
- respectarea regulamentelor interne;
- promptitudine în realizarea sarcinilor;
- participarea la activități extradidactice;
- prezența la activitățile UAV.

Evaluarea s-a realizat în luna februarie 2022 după încheierea celorlalte evaluări ale cadrelor didactice.

Evaluarea de către directorul de departament a cadrelor didactice din FSEco reprezintă o metodă importantă pentru formarea unei opinii corecte despre întreaga activitate a fiecărui cadru didactic din cadrul departamentului.

Acțiunile de evaluare de către directorul de departament a cadrelor didactice s-au desfășurat pe baza programării stabilite, pentru toate cadrele didactice din cadrul UAV. Directorul departamentului discipline economice este evaluat de către decanul facultății.

Completarea fișelor s-a realizate individual. A fost obligatorie completarea punctajului la toate criteriile din fișa de evaluare. Directorul departamentului de discipline economice (respectiv Decanul FSEco) au sintetizat constatările sale, acordând un calificativ.

CEAC-FSEco a constituit câte un dosar pentru fiecare cadru didactic membru al departamentului de discipline economice. Acest dosar cuprinde Fișa de evaluare de către directorul de departament a fiecărui cadru didactic, în două exemplare.

Fișa de evaluare s-a întocmit în două exemplare, din care unul s-a arhivează (pe o perioadă de 5 ani), iar celălalt exemplar s-a înmănat cadrului didactic evaluat.

Cadrul didactic are drept de contestație în termen de 2 zile lucrătoare de la comunicarea rezultatului evaluării. Contestația se depune la Decanat, iar Decanul, respectiv Rectorul va soluționa contestația.

Copii ale Fișelor de evaluare a cadrelor didactice de către directorul de departament au fost puse la dispoziția Decanului, în vederea alcătuirii Rapoartelor de autoevaluare ale programelor de studii.

Un raport cumulativ , care cuprinde toate cadrele didactice ale FSEco s-a transmis de către CEAC-FSEco, decanului facultății și directorului de departament din care face parte cadrul didactic evaluat.

CEAC-FSEco a întocmit un Raport sintetic asupra evaluării cadrelor didactice de către directorul de departament ce a stat la baza întocmirii Raportului asupra calității în cadrul FSEco.

Evaluarea cadrelor didactice de către directorul de departament a avut loc la începutul lunii februarie 2022.

Au fost evaluate un nr. de 32 cadre didactice din departamentul discipline economice,

astfel:

- Profesori: 2
- Conferențieri: 13
- Lectori: 13
- Asistenți: 4

Situația evaluării cadrelor didactice de către directorul de departament se prezintă astfel:

Tabel 1: Situația numerică a cadrelor didactice titulare/asociate și punctajul minim/maxim pe fiecare grad didactic

Cadre didactice evaluate	Număr		Punctaj minim	Punctaj maxim
	Titulari	Asociați		
Profesori	2	-	121,41	509,56
Conferențieri	13	-	40,50	1975,20
Lectori	13	-	81,02	615,78
Asistenți	4	-	97,62	171,66

Figura 1: Situația punctajului maxim și minim aferentă gradului didactic de profesor



Figura 2: Situația punctajului maxim și minim aferentă gradului didactic de conferențiar



Figura 3: Situația punctajului maxim și minim aferentă gradului didactic de lector

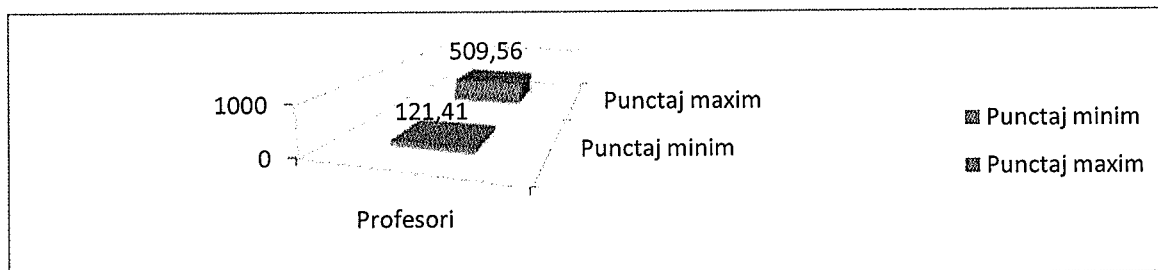

Figura 4: Situația punctajului maxim și minim aferentă gradului didactic de asistent

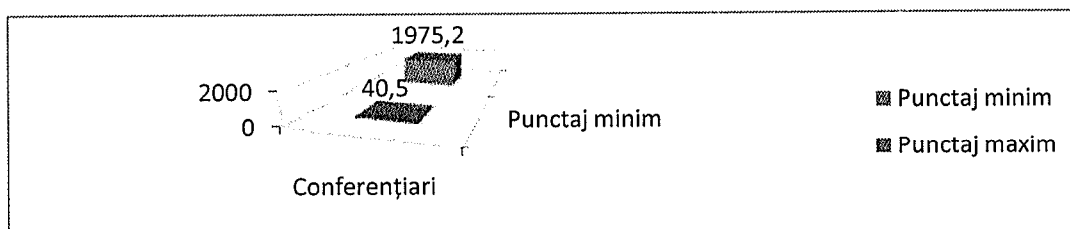

Figura 5: Situația punctajului minim obținut pe grade didactice

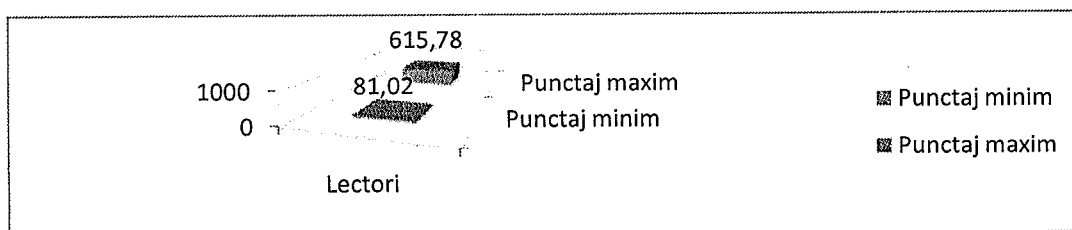

Figura 6: Situația punctajului maxim obținut pe grade didactice

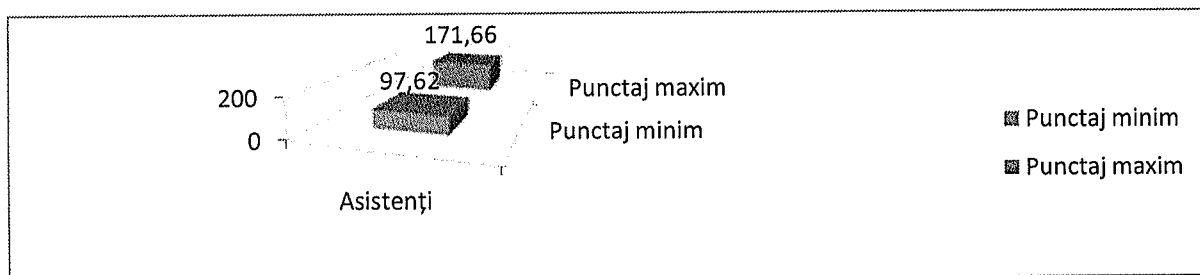

Figura 7: Situația punctajului minim și maxim obținute pe grade didactice

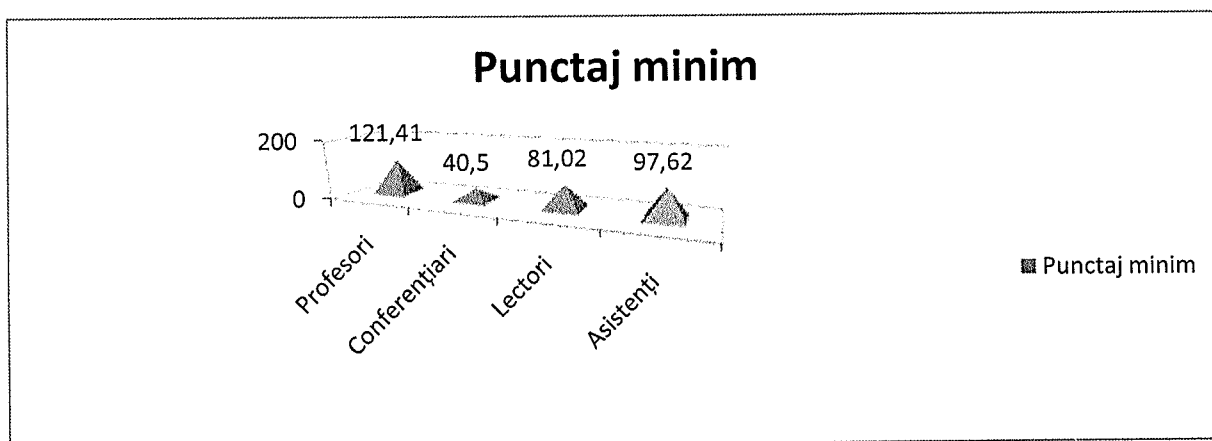

Situația rezultatelor evaluării cadrelor didactice de către directorul de departament se realizează în funcție de următoarele criterii:

- respectarea sarcinilor și a timpului de muncă;
- respectarea regulamentelor interne;
- promptitudine în realizarea sarcinilor;
- participarea la activități extradidactice;
- prezența la activitățile UAV

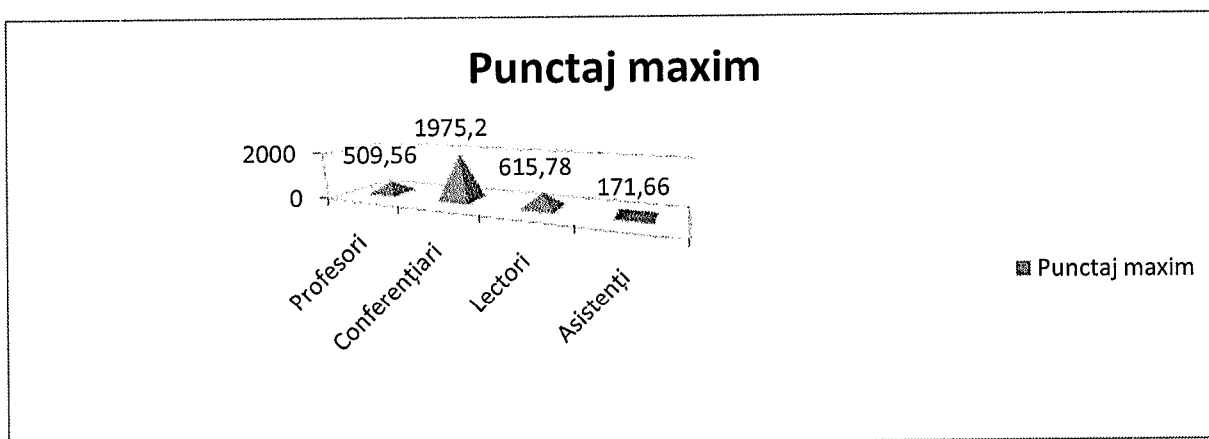
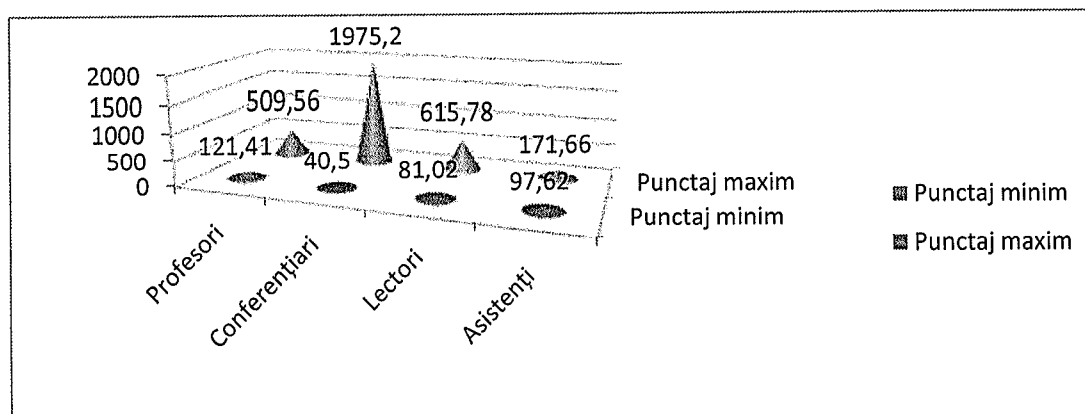
Tabel 2: Situația rezultatelor evaluării cadrelor didactice de către directorul de departament

Nr. crt.	Cadre didactice	Gradul didactic	Evaluare colegială	Autoevaluare	Evaluarea de către studenți sem II 2020-2021	Evaluarea de către studenți sem I 2021-2022	Evaluarea de către directorul	Total general
1	c.d.1	Conf.univ.dr.	4,93	242,5	4,90	4,68	19,80	276,81
2	c.d.2	Lect.univ.dr.	4,63	137,5	4,70	4,88	19,60	171,31
3	c.d.3	Lect.univ.dr.	4,58	118,5	4,73	4,79	19,00	151,60
4	c.d.4	Conf.univ.dr.	4,97	190,5	4,82	4,59	19,60	224,48
5	c.d.5	Asis. univ.dr.	4,73	138,33	4,50	4,70	19,40	171,66
6	c.d.6	Asis. univ.drd.	4,85	79	4,40	4,59	18,80	111,64
7	c.d.7	Lect.univ.dr.	4,93	47,88	4,57	4,64	19,00	81,02
8	c.d.8	Prof.univ.dr	5	475,63	4,80	4,73	19,40	509,56
9	c.d.9	Conf.univ.dr.	4,67	385	4,87	4,82	19,60	418,96
10	c.d.10	Lect.univ.dr.	5	223,5	4,71	4,70	19,60	257,51
11	c.d.11	Conf.univ.dr.	4,30	364,5	4,07	4,50	19,00	396,37
12	c.d.12	Lect.univ.dr.	4,63	228,25	4,20	4,38	19,00	260,46
13	c.d.13	Conf.univ.dr.	4,83	205,79	4,56	4,44	19,00	238,62
14	c.d.14	Lect.univ.dr	4,93	581,5	4,95	4,80	19,60	615,78
15	c.d.15	Conf.univ.dr.	4,77	444,5	4,68	4,84	19,40	478,19
16	c.d.16	Conf.univ.dr.	4,65	386,5	4,82	4,77	19,40	420,14
17	c.d.17	Conf.univ.dr	5	1940,5	4,95	4,75	20,00	1975,2
18	c.d.18	Conf.univ.dr.	4,83	164,5	4,57	4,73	18,40	197,03
19	c.d.19	Lect.univ.dr.	4,80	60	4,29	3,94	19,00	92,03
20	c.d.20	Conf.univ.dr.	4,03	16	-	4,47	16,00	40,5
21	c.d.21	Conf.univ.dr.	5	230	4,82	4,82	19,60	264,24
22	c.d.22	Conf.univ.dr.	4,97	373	4,66	4,62	19,40	406,65
23	c.d.23	Lect.univ.dr.	4,63	79,08	4,66	4,53	18,80	111,70
24	c.d.24	Lect.univ.dr.	4,33	341,5	4,70	4,77	18,60	373,90

25	c.d.25	Asist.univ.dr	4,85	64	4,67	4,70	19,40	97,62
26	c.d.26	Lect.univ.dr.	5	358	4,90	4,88	19,80	392,58
27	c.d.27	Asis. univ.drd.	5	126,5	4,87	4,79	19,60	160,76
28	c.d.28	Lect.univ.dr.	5	194	4,82	4,80	19,40	228,02
29	c.d.29	Lect.univ.dr	4,93	338,79	4,79	4,67	19,60	372,78
30	c.d.30	Lect.univ.dr	4,67	276,42	4,27	4,80	18,00	308,16
31	c.d.31	Prof.univ.dr	4,53	89,25	4,23	4,40	19,00	121,41
32	c.d.32	Conf.univ.dr.	4,87	105,2	4,77	4,26	19,00	138,10
33	c.d.33	Prof.univ.dr	4,70	-	4,60	-	-	-
34	c.d.34	Conf.univ.dr.	4,87	-	4,65	-	-	-
35	c.d.35	Lect.univ.dr	4,95	-	4,40	--	-	-
36	c.d.36	Lect.univ.dr	4,67	-	4,43	-	-	-

Informațiile obținute în procesul de evaluare (autoevaluare, evaluarea colegială, evaluarea studenților și cea a directorului de departament), au fost centralizate în tabele pe departament de către CEAC-FSEco. Centralizarea datelor legate de evaluarea cadrelor didactice din cadrul Facultății de Științe Economice a scos în evidență calificativele favorabile obținute de fiecare cadru didactic.

Propuneri de îmbunătățire a rezultatelor evaluării calității cadrelor didactice:

- > intensificarea activității de cercetare științifică;
- > participarea la competiții de granturi de cercetare;
- > publicarea rezultatelor cercetării în reviste cotate ISI;

5. Evaluarea satisfacției studenților

Evaluarea satisfacției studenților reprezintă o metodă importantă pentru formarea unei opinii corecte despre serviciile conexe actului educațional și ajută la îmbunătățirea condițiilor generale și serviciile conexe actului didactic oferite de UAV. Evaluarea satisfacției studenților s-a realizat pe baza unui document tipizat, numit „*Chestionar de evaluare a satisfacției studenților*” aprobat de Senatul UAV. În cadrul Facultății de Științe Economice, evaluarea satisfacției studenților s-a realizat în conformitate cu *Procedura operațională privind evaluarea satisfacției studenților în UAV Arad*, în perioada mai 2021. Evaluarea satisfacției studenților este coordonată de CEAC-FSEco cu implicarea cadrelor didactice îndrumători de an. CEAC-FSEco prin intermediul îndrumătorilor de an a distribuit chestionarele de evaluare studenților. Evaluarea s-a realizat în ultimele două săptămâni de activitate didactică din semestrul al doilea, înainte de începerea sesiunii de examene. Evaluarea s-a realizat de către studenții din cadrul FSEco în condiții de anonimat. Studenții au libertatea de a participa sau nu la evaluare. Sunt interzise acțiunile de manipulare, condiționare sau influențare directă sau indirectă a studenților în libera exprimare a opiniilor proprii.

Acțiunile de evaluare a satisfacției studenților s-a desfășurat pe baza programării stabilite, pentru toate serviciile conexe actului educațional oferite de UAV. Completarea chestionarelor s-a

făcut individual. Este obligatorie completarea răspunsului la toate întrebările din chestionar. Chestionarele colectate au fost predate CEAC-FSEco pentru prelucrare, păstrându-se confidențialitatea datelor. Prelucrarea datelor obținute în urma evaluării s-a făcut prin calculul mediilor corespunzătoare fiecărui criteriu de apreciere. S-a întocmit câte un grafic comparativ pentru fiecare grupă de criterii de apreciere.

Comentariile și sugestiile din chestionare se centralizează în raport, fără nici o modificare a conținutului lor. CEAC-FSEco a constituit un dosar special pentru evaluarea satisfacției studenților. Acest dosar cuprinde Raportul de evaluare a satisfacției studenților, într-un exemplar și formularele prin care s-a evaluat satisfacția studenților.

Raportul de evaluare s-a întocmit într-un exemplar, care se arhivează (pe o perioadă de 5 ani). Rezultatele evaluării satisfacției studenților sunt discutate în consiliile facultăților și în C.A. în vederea asigurării creșterii calității serviciilor conexe actului educațional oferite de UAV. Copii ale Rapoartelor de evaluare a satisfacției studenților au fost puse la dispoziția Decanului FSEco, pentru alcătuirea Rapoartelor de autoevaluare ale programelor de studii. CEAC-FSEco a întocmit un Raport sintetic asupra evaluării satisfacției studenților ce stă la baza întocmirii Raportului asupra calității în cadrul FSEco.

Prelucrarea informațiilor legate de evaluarea satisfacției studenților se prezintă astfel: Evaluarea satisfacției studenților a avut loc în perioada mai 2021. Au fost evaluate de către studenți un număr de 14 aspecte :

- Evaluarea condițiilor generale (cămin, cantină, bibliotecă, sală de lectură, curățenie în sălile de curs/seminar/laborator, sală de sport, spații de recreere);
- Evaluarea disponibilității personalului universității (secretariat FSE, birou Erasmus, secretariat Rectorat, birou eliberări acte de studii, casierie, administrativ, centru de consiliere).

RAPORTUL SINTETIC ASUPRA EVALUĂRII SATISFACȚIEI STUDENȚILOR

Nr. crt.	Aspect evaluat	Nr. total evaluări / %	Număr evaluări la punctajul:									
			1	%	2	%	3	%	4	%	5	%
1	Cămin	150/100%	3	2%	6	4%	19	13%	28	19%	94	62%
2	Cantină	150/100%	3	2%	5	3%	27	18%	26	18%	89	59%
3	Bibliotecă	150/100%	2	1%	4	3%	16	11%	24	16%	104	69%
4	Sală de lectură	150/100%	4	3%	5	3%	16	11%	25	17%	100	66%
5	Curățenie în sălile de curs/seminar/laborator	150/100%	2	1%	2	1%	11	7%	29	20%	106	71%
6	Sala de sport	150/100%	2	1%	2	1%	11	7%	26	18%	109	73%
7	Spații de recreere	150/100%	7	5%	7	5%	16	11%	22	14%	98	65%
8	Secretariat facultate	150/100%	5	3%	6	4%	17	11%	20	13%	102	68%

9	Birou ERASMUS	150/100%	2	1%	3	2%	17	11%	24	16%	104	70%
10	Secretariat Rectorat	150/100%	3	2%	4	3%	14	10%	22	14%	107	71%
11	Birou eliberări acte de studii	150/100%	2	1%	3	2%	19	13%	24	16%	102	68%
12	Casierie	150/100%	1	1%	9	6%	15	10%	21	14%	104	69%
13	Administrativ	150/100%	2	1%	4	3%	12	8%	23	15%	109	73%
14	Centru de consiliere	150/100%	2	1%	3	2%	13	9%	27	18%	105	70%

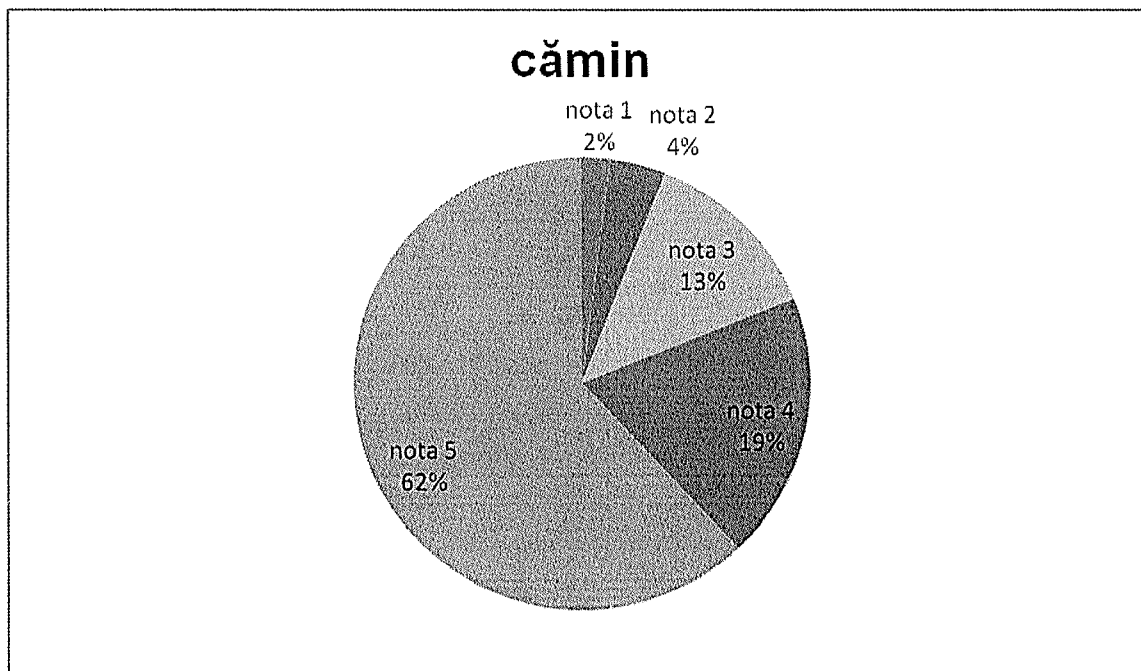

Fig.1 Evaluarea condițiilor generale (cămin)

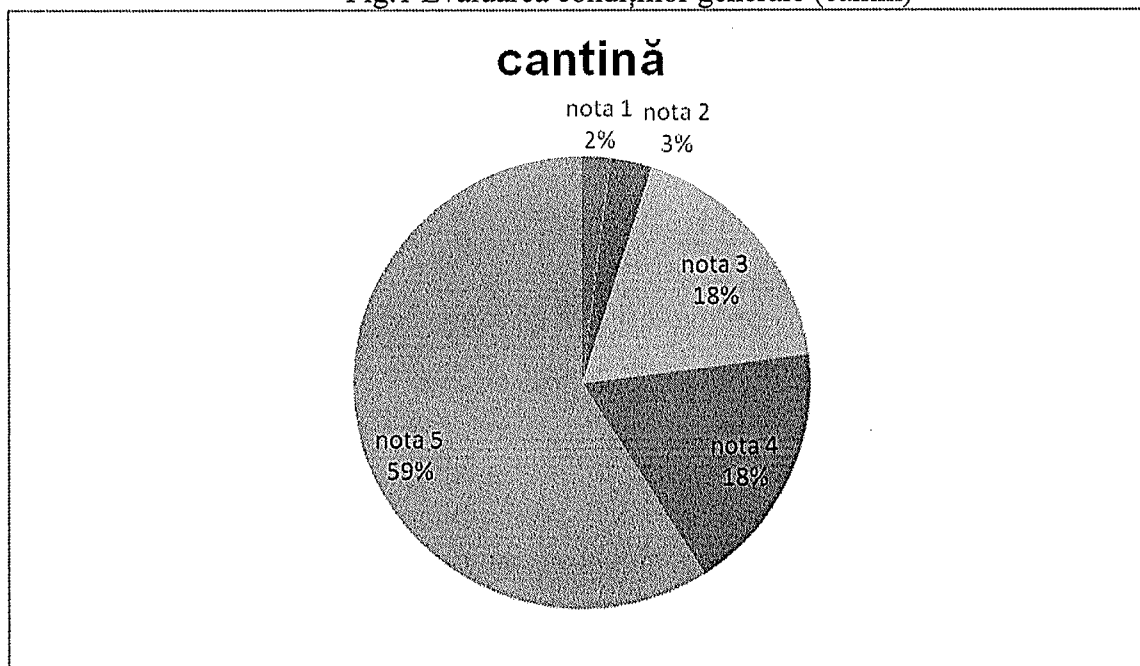

Fig. 2 Evaluarea condițiilor generale (cantină)

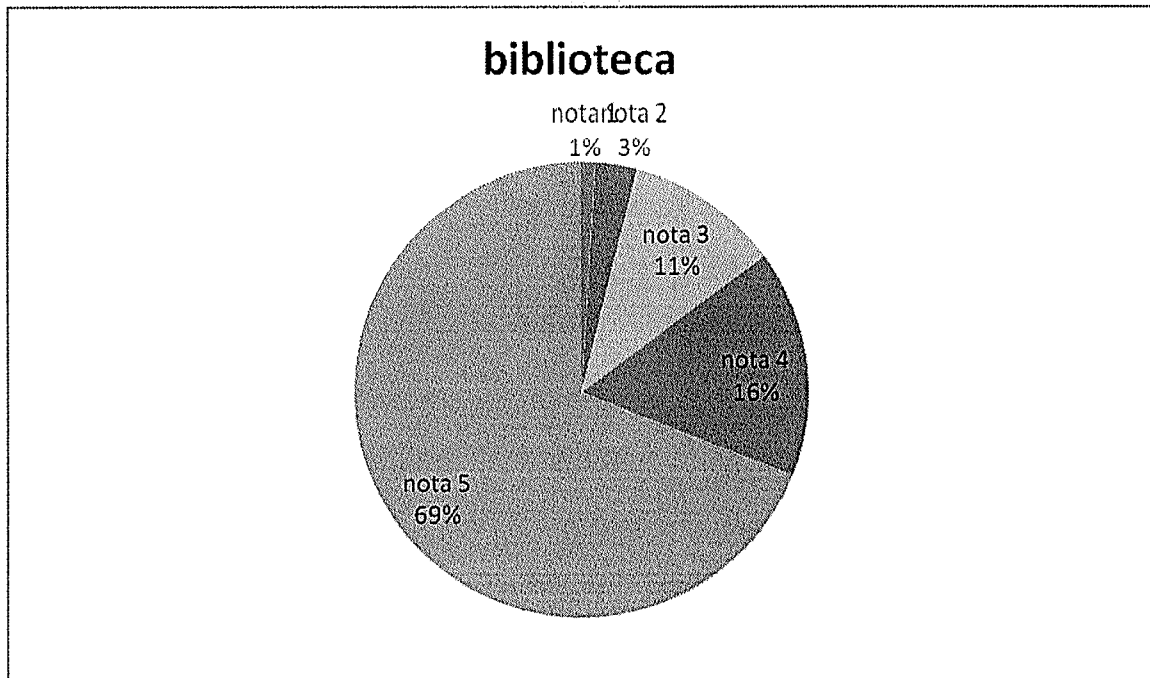

Fig.3 Evaluarea condițiilor generale (bibliotecă)

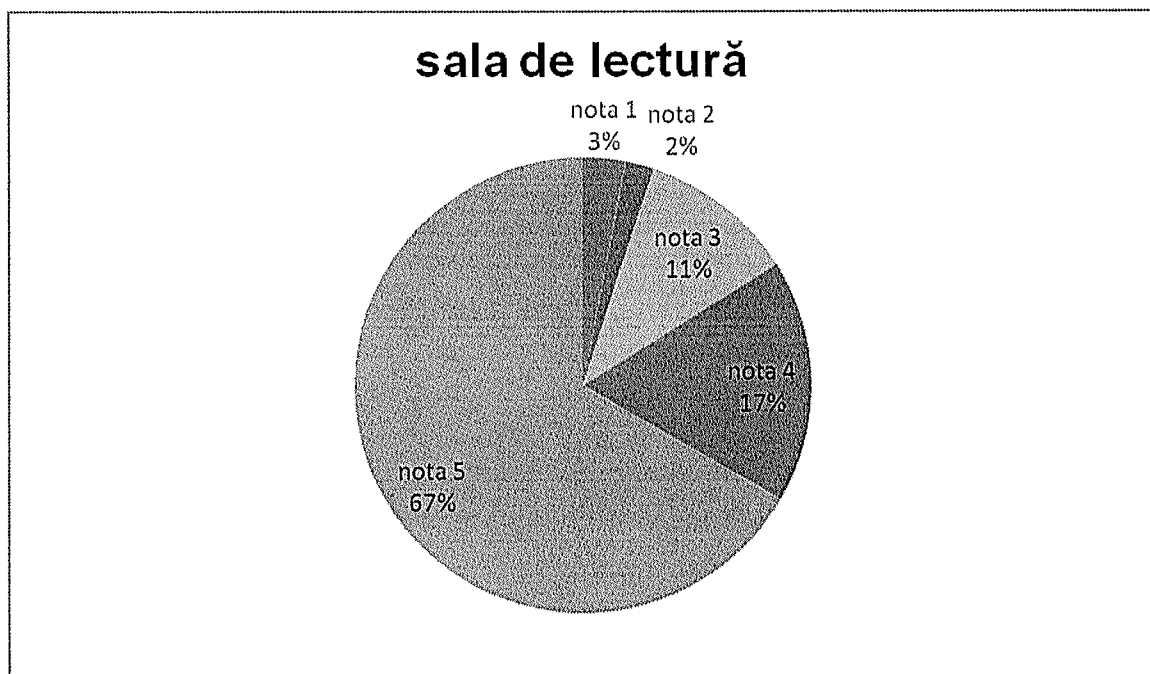

Fig. 4 Evaluarea condițiilor generale (sala de lectură)

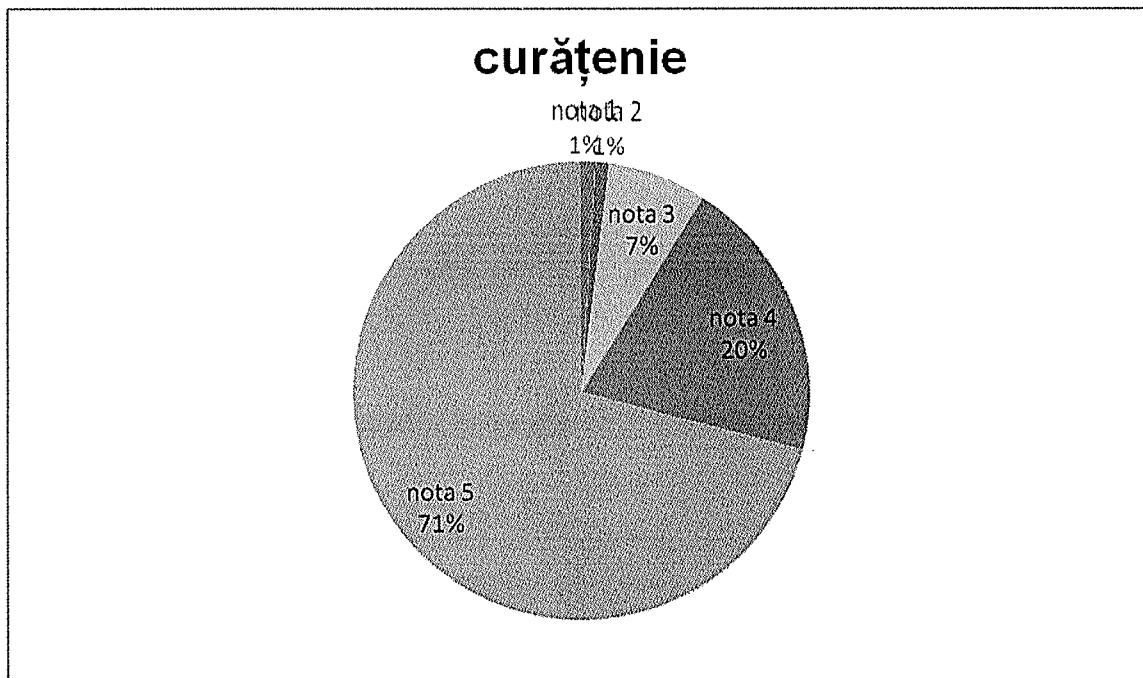

Fig. 5 Evaluarea condițiilor generale (curățenie în sălile de curs/seminar/laborator)

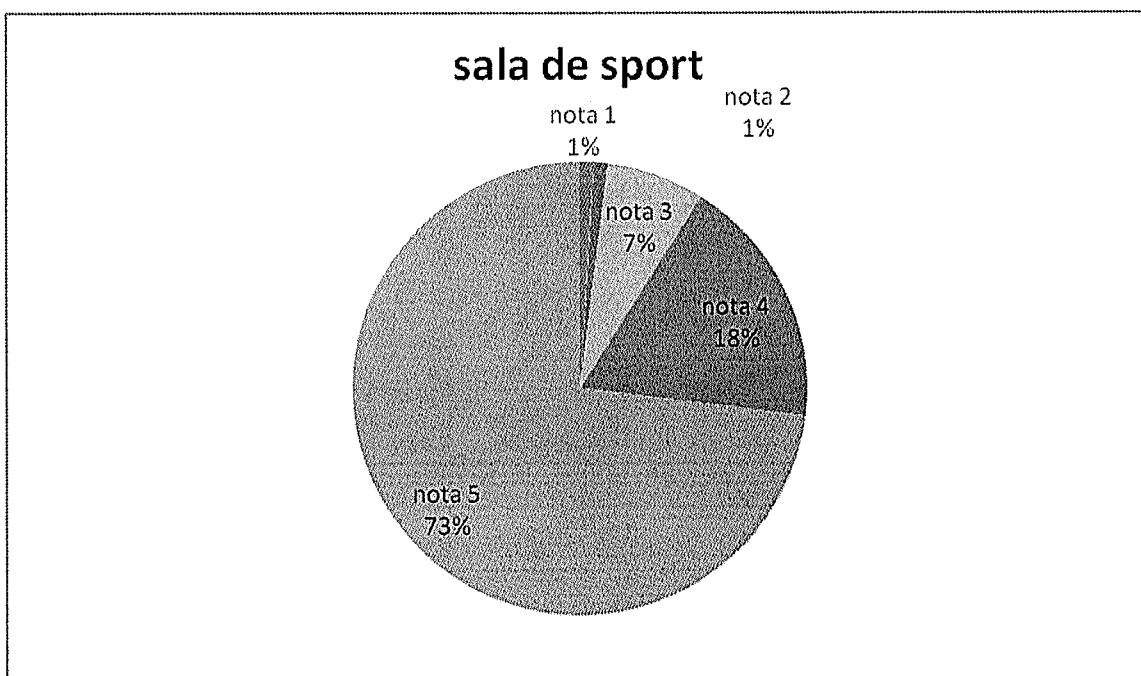

Fig.

Fig.6 Evaluarea condițiilor generale (sala de sport)

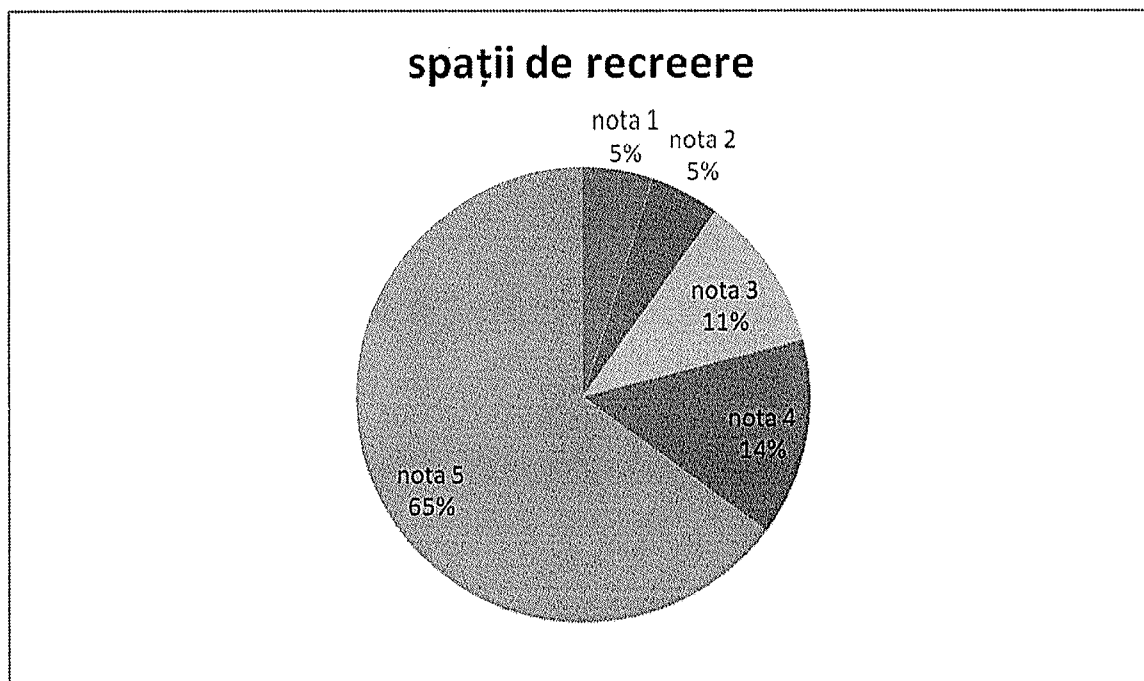

Fig.7 Evaluarea condițiilor generale (spații de recreere)

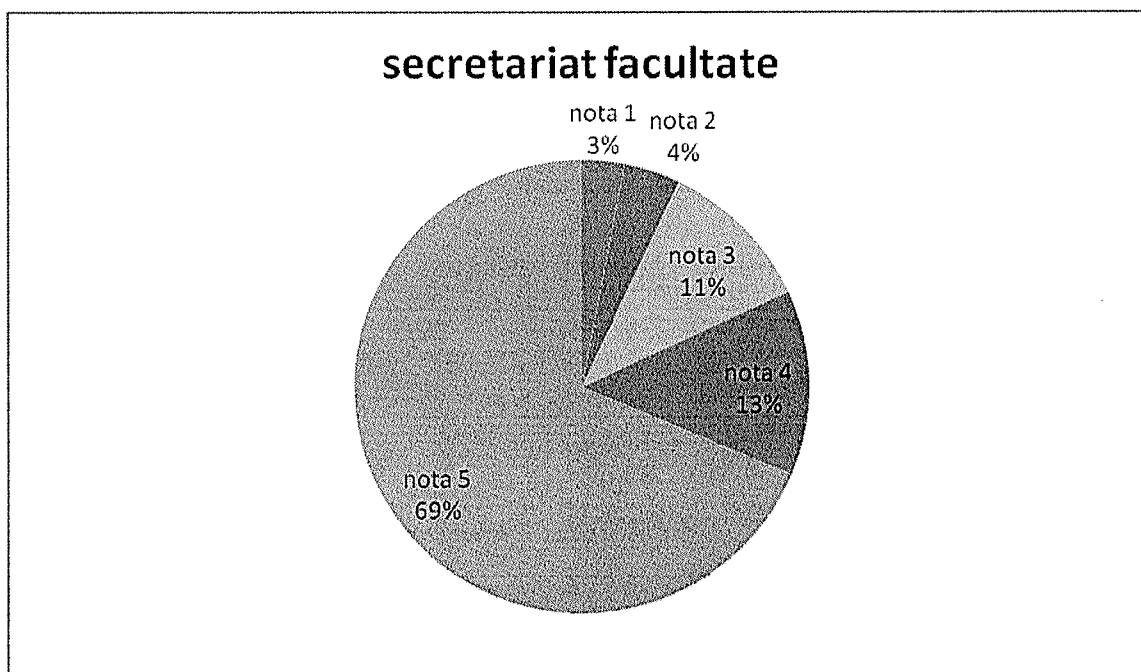

Fig.8 Evaluarea disponibilității personalului universității (secretariat FSE)

Fig.

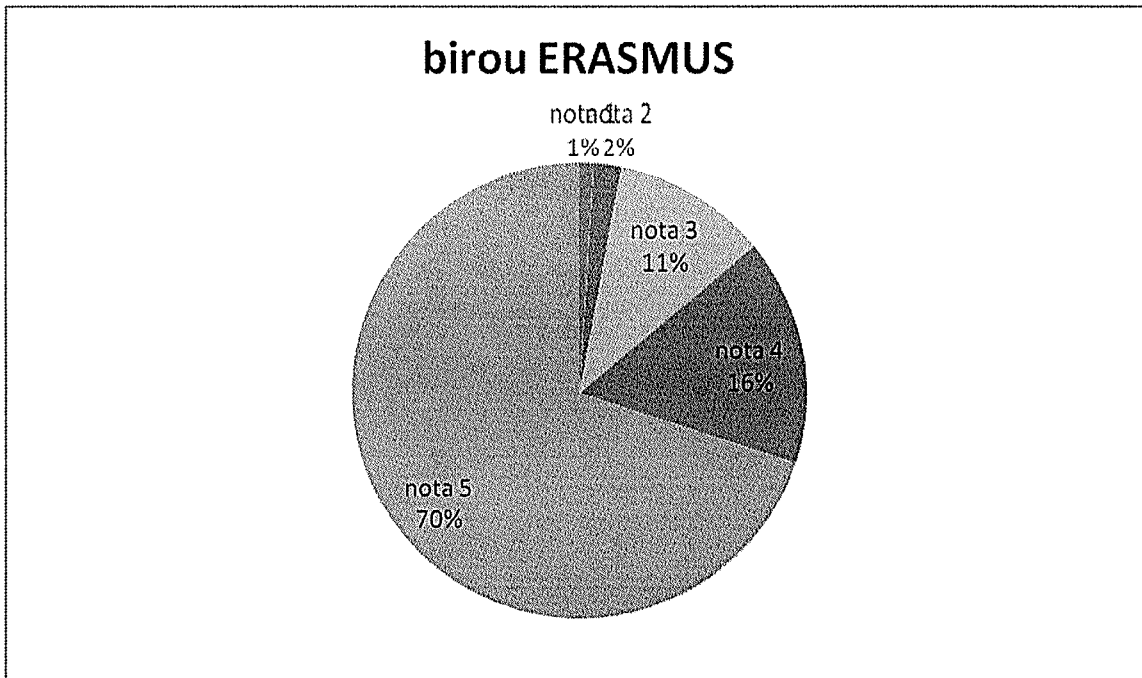

Fig.

Fig.9 Evaluarea disponibilității pesonalului universității (birou ERASMUS)

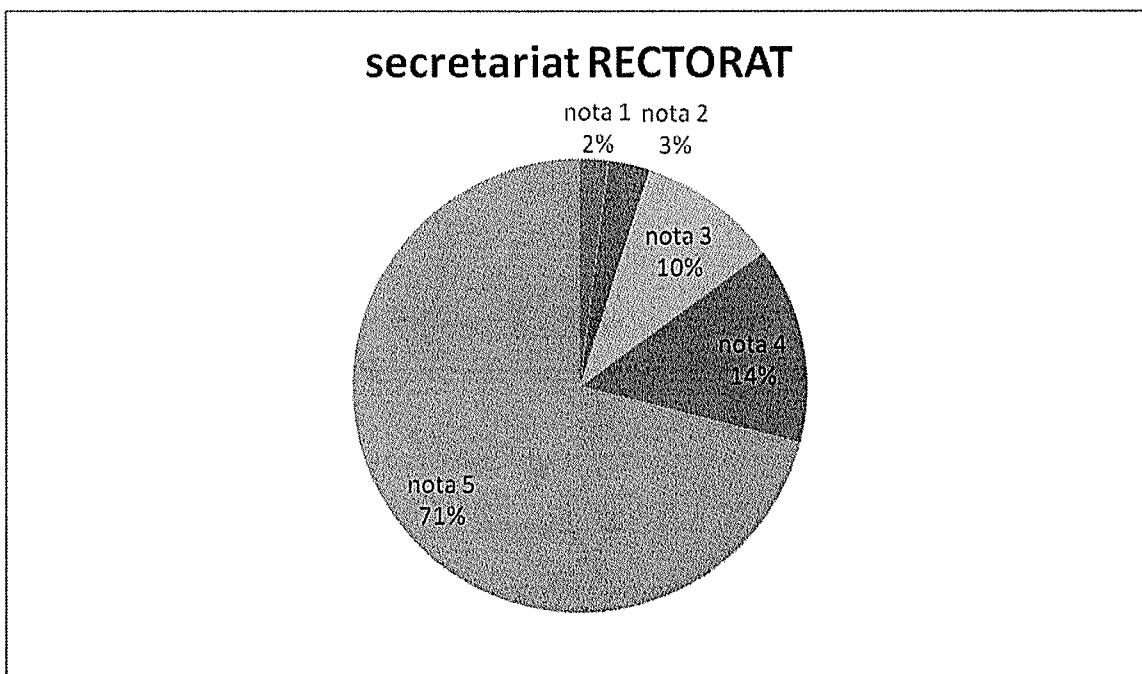

Fig.

Fig.10 Evaluarea disponibilității pesonalului universității (secretariat Rectorat)

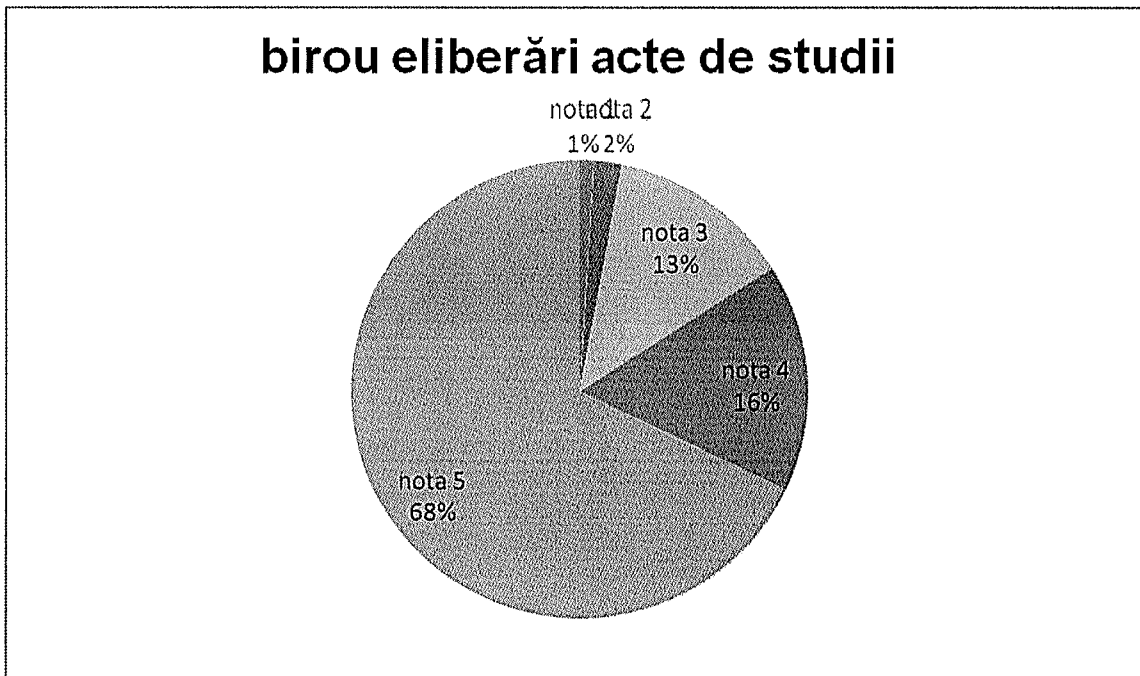

Fig.

Fig.11 Evaluarea disponibilității personalului universității (birou eliberări acte de studii)

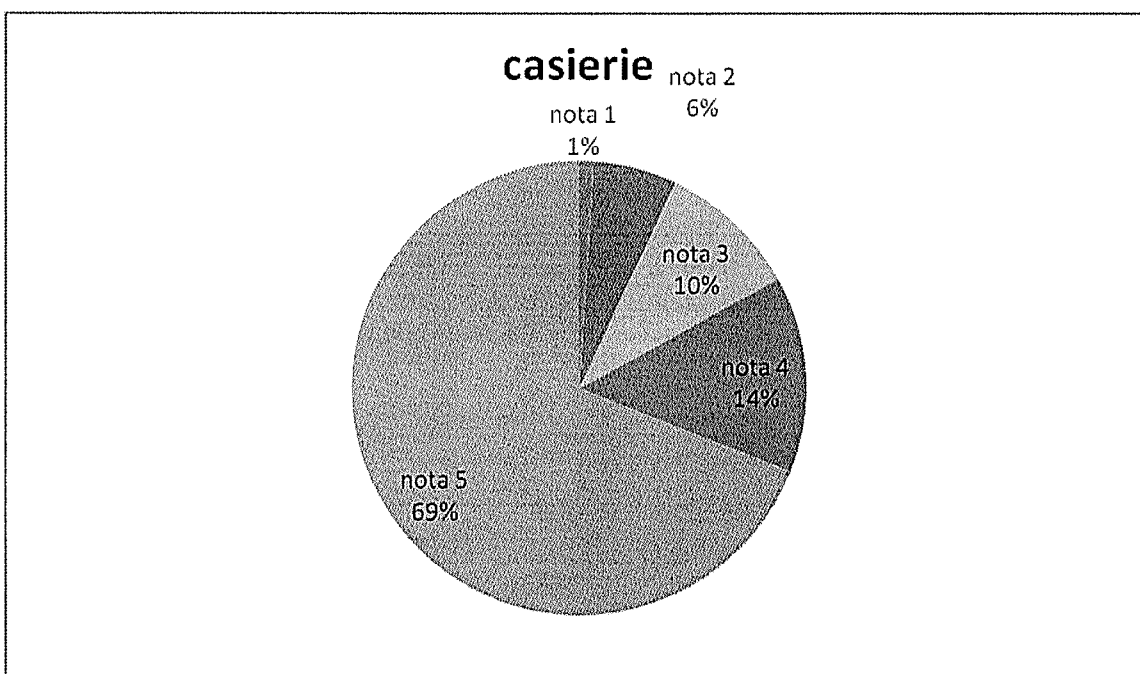

Fig.

Fig.12 Evaluarea disponibilității personalului universității (casierie)

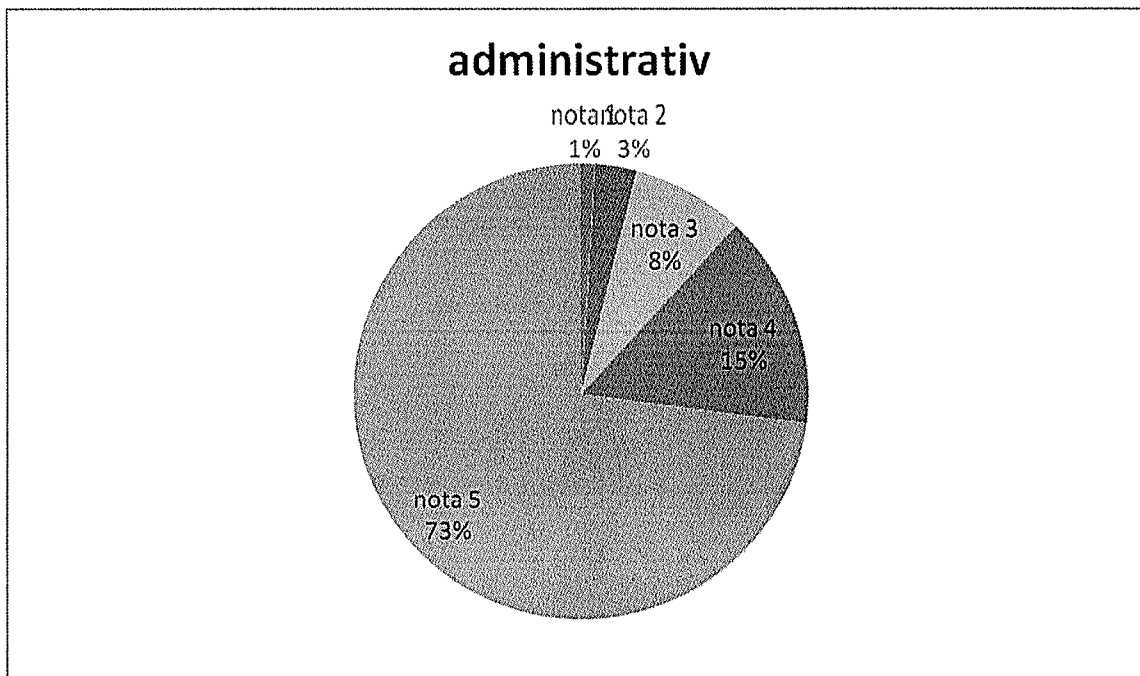

Fig.

Fig.13 Evaluarea disponibilității pesonalului universității (administrativ)

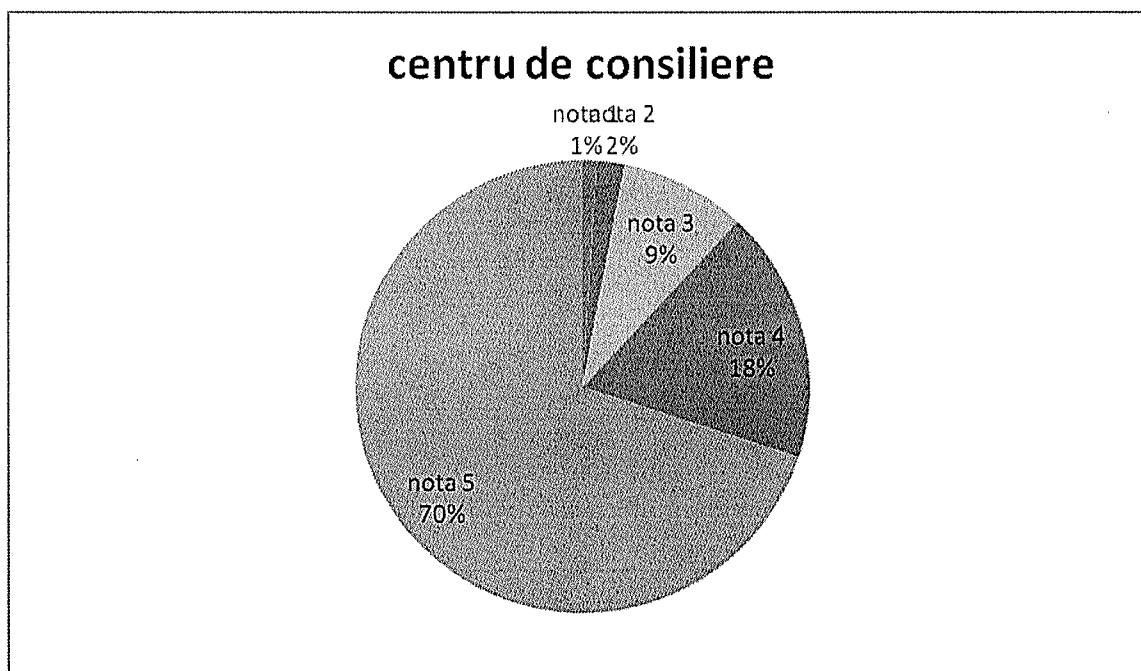

Fig.

Fig.14 Evaluarea disponibilității pesonalului universității (centru de consiliere)

I. Evaluarea condițiilor generale

Aspecte evaluate	Număr evaluări	Punctaj minim	Punctaj maxim
Cămin	150	1	5
Cantină	150	1	5
Biblioteca	150	1	5
Sală de lectură	150	1	5

Curățenie în sălile de curs/seminar/laborator	150	1	5
Sala de sport	150	1	5
Spații de recreere	150	1	5

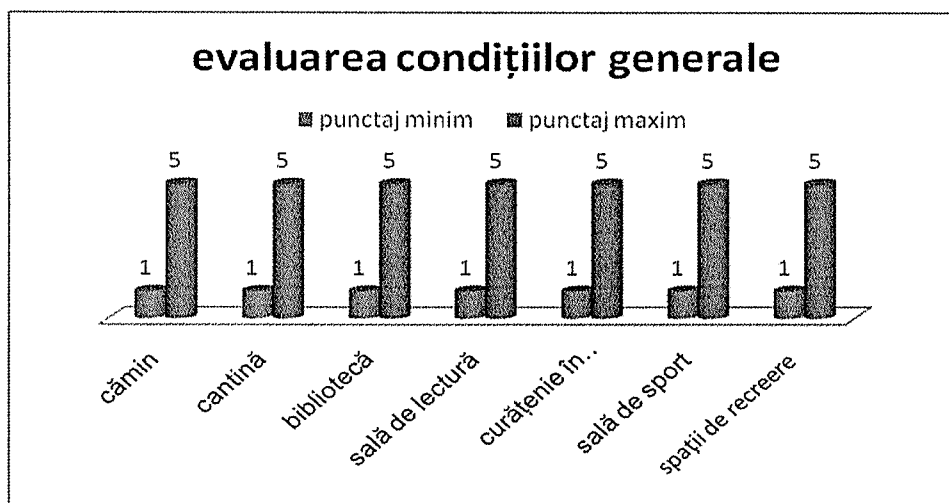

Fig. 15 Evaluarea condițiilor generale (punctaj min. și punctaj max.)

II. Evaluarea disponibilității personalului universității

Aspecte evaluate	Număr evaluări	Punctaj minim	Punctaj maxim
Secretariat facultate	150	1	5
Birou Erasmus	150	1	5
Secretariat Rectorat	150	1	5
Birou eliberări acte de studii	150	1	5
Casierie	150	1	5
Administrativ	150	1	5
Centru de consiliere	150	1	5

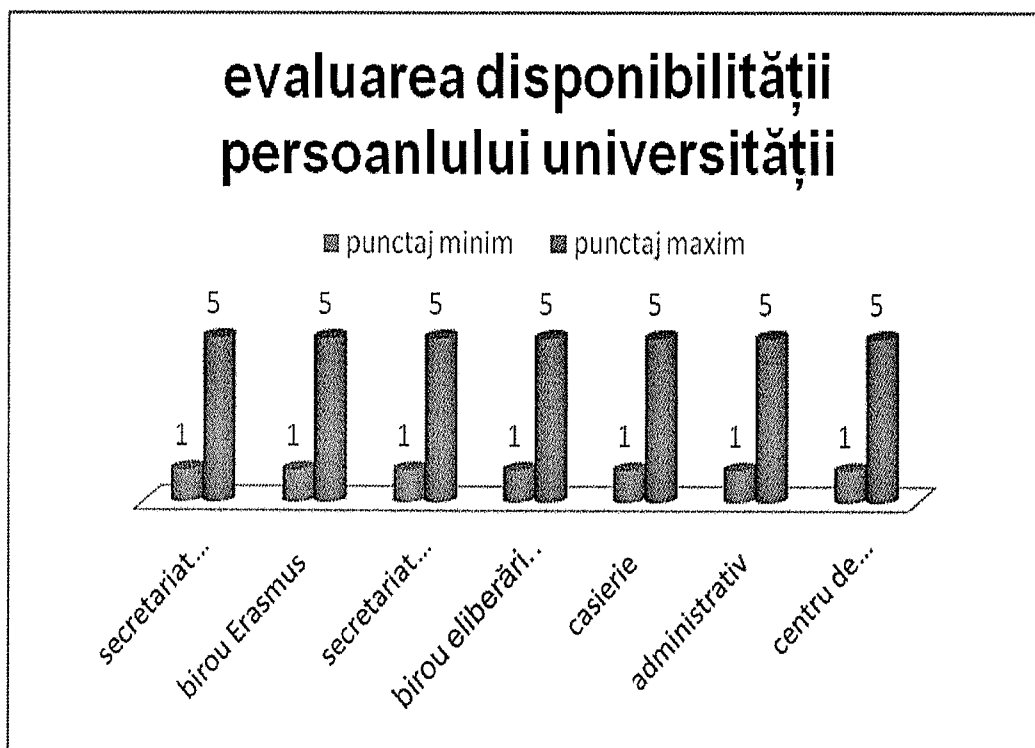

Fig. 16 Evaluarea disponibilității personalului universității (punctaj min. și punctaj max.)

Situația punctajului mediu se prezintă după cum urmează:

I. Evaluarea condițiilor generale

Aspecte evaluate	Punctaj mediu obținut	Observații
Cămin	4,36	
Cantină	4,28	
Biblioteca	4,49	
Sală de lectură	4,41	
Curățenie în sălile de curs/seminar/laborator	4,56	
Sala de sport	4,58	
Spații de recreere	4,31	

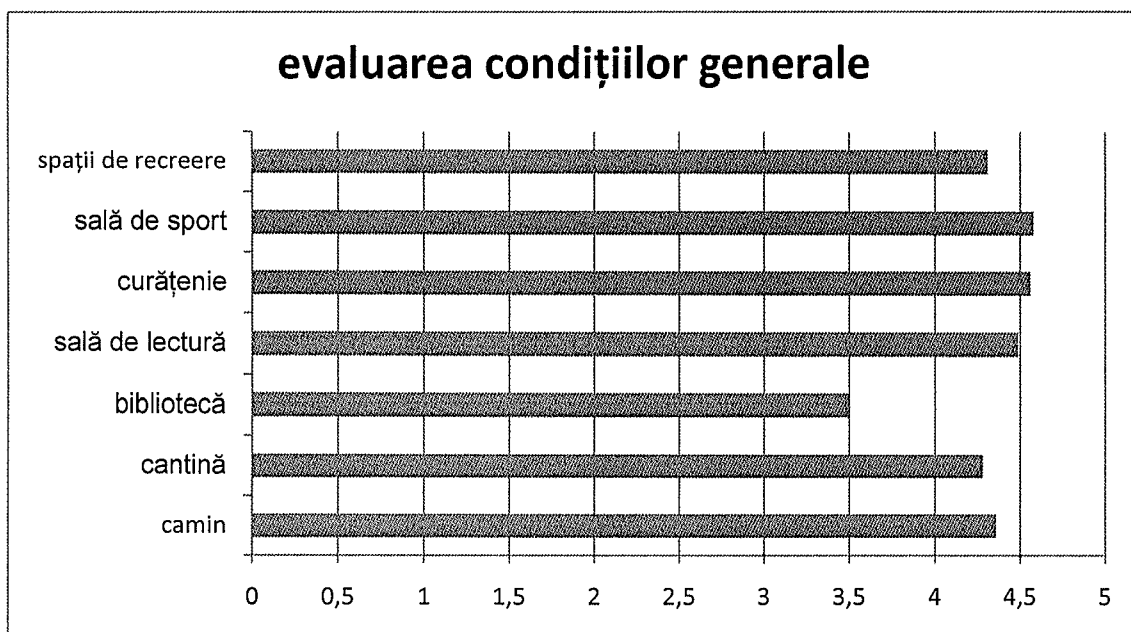

Fig. 17 Evaluarea condițiilor generale (punctaj mediu)

Toate punctajele obținute pentru cele șapte criterii considerate la evaluarea condițiilor generale se încadrează în intervalul (4,28; 4,58), ceea ce reprezintă calificativul: *Foarte bine*

În acest sens, se observă că studenții/masteranzii au evaluat cel mai bine Criteriul „Sala de sport”

II. Evaluarea disponibilității personalului universității

Aspecte evaluate	Punctajul mediu obținut	Observații
Secretariat FSE	4,38	
Birou Erasmus	4,50	
Secretariat Rectorat	4,50	
Birou eliberări acte de studii	4,47	
Casierie	4,45	
Administrativ	4,45	
Centru de consiliere	4,53	

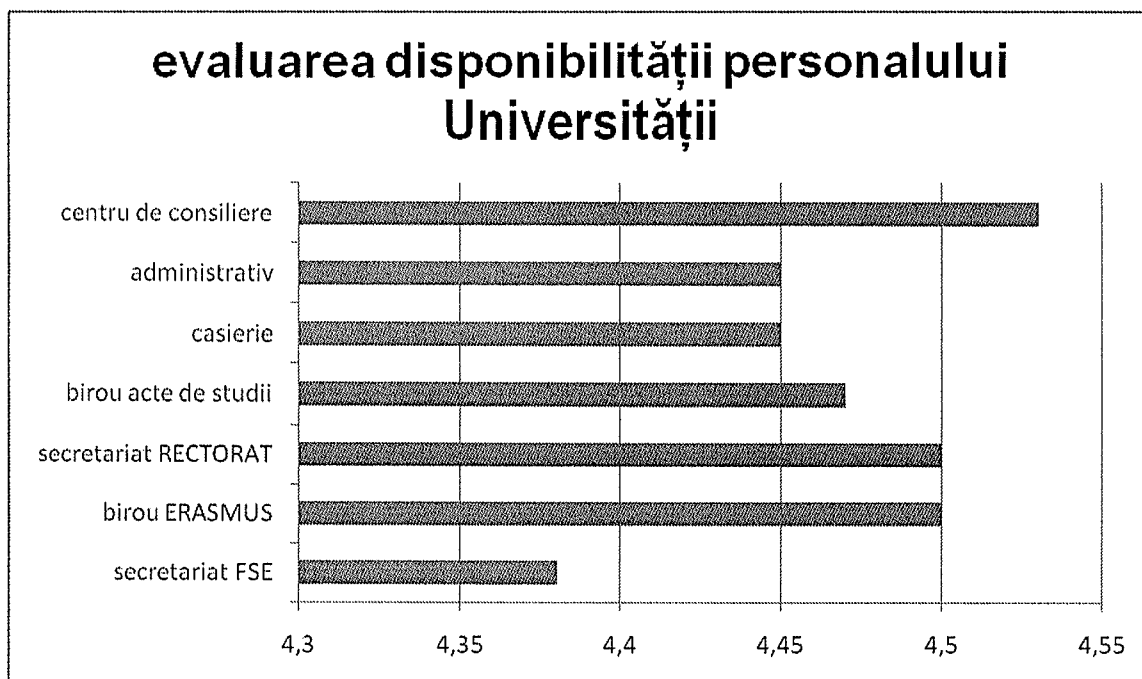

Fig. 18 Evaluarea disponibilității persoanelor universității (punctaj mediu)

Toate punctajele obținute pentru cele șapte criterii considerate la evaluarea disponibilității personalului universității se încadrează în intervalul (4,38; 4,53), ceea ce reprezintă calificativul: *Foarte bine*

În acest sens, se observă că studenții/masteranzii au evaluat cel mai bine Criteriile „Secretariat Rectorat” și „Birou Erasmus”.

Studenții/masteranzii din cadrul Facultății de Științe Economice apreciază pozitiv mediul de învățare/dezvoltare oferit de către universitate și propriul lor traseu de învățare.

6. Revizuri, Regulamente, Metodologii, Proceduri

În cadrul Facultății de Științe Economice, au fost supuse spre revizuire, la propunerea CEAC FSEco regulamente care vizează bunul mers al activității didactice. În anul precedent a intrat în proces de revizuire Procedura operațională privind evaluarea cadrelor didactice de către studenți din cadrul UAV Arad;

7. Concluzii. Propuneri de îmbunătățire

Facultatea de Științe Economice, din cadrul UAV, prezintă în anul 2021 o evoluție pozitivă privind misiunea și obiectivele stabilite în domeniul implementării sistemelor de evaluare a calității la toate nivelele.

Pentru anul 2022 ne propunem un program de măsuri, care va cuprinde:

- Derularea de campanii de informare și formare pentru dezvoltarea culturii calității în Facultatea de Științe Economice;
- Perfecționarea procesului didactic prin implementarea principiului învățământului centrat pe student;
- Adaptarea continuă a curriculei universitare la nevoile mediului socio-economic, punerea accent pe dezvoltarea activităților practice;
- Stabilirea unor planuri de măsuri pentru îmbunătățirea calității în urma rapoartelor periodice de evaluare;
- Demersuri pentru formarea profesională continuă prin organizarea de mese rotunde, dezbateri și întâlniri periodice între cadrele didactice;
- Cooptarea studenților/masteranzilor pentru participarea la contracte de cercetare naționale și internaționale;
- Organizarea de sesiuni/manifestări științifice studențești la nivelul FSEco;
- Dezvoltarea de parteneriate cu mediul de afaceri de la nivel local, național și regional;
- Urmărirea de către CEAC-FSEco a modului de aplicare și respectare a procedurilor care privesc managementul calității în FSE;
- Verificarea modului de respectare a criteriilor de notare la examene în conformitate cu prevederile din regulament, deciziile Senatului UAV și fișa disciplinelor;
- Ținerea legăturii cu foștii absolvenți;
- Realizarea de parteneriate privind stagiile de practică a studenților la nivel de licență și master;
- Îmbunătățirea metodologiei cadru de evaluare a activității cadrelor didactice;
- Revizuirea periodică a calității unor specializări pentru studii universitare de licență și de masterat.
- Dezvoltarea platformei SUMS în concordanță cu formularele procedurilor aplicate în universitate.

DECAN,
Lect. univ. dr. Sanda Grigorie



Președinte CEAC-FSEco,
Prof. univ. dr. Cernușca Lucian

